

**LIBRETTO ISTRUZIONI
INSTRUCTION BOOKLET
BEDIENUNGSANLEITUNG
NOTICE D'INSTRUCTIONS
FOLLETO DE INSTRUCCIONES**

RAFFRESCATORE/PURIFICATORE 3L. CON WiFi VR32
AIR COOLER WIFI
RAFRAÎCHISSEUR/PURIFICATEUR 3L AVEC WIFI
KÜHLER/REINIGER 3L. MIT WIFI
REFRESCADOR/PURIFICADOR 3L. CON WIFI
type VR32 (mod.FT-TS45CRG)





Scansiona il codice QR per accendere alla guida rapida delle caratteristiche.



Questo simbolo vi invita a leggere attentamente queste istruzioni prima dell'uso dell'apparecchio, ed eventualmente informare terzi, se necessario. Conservare il libretto per ulteriori consultazioni e per l'intera durata di vita dell'apparecchio. Se nella lettura di queste istruzioni d'uso alcune parti risultassero difficili nella comprensione o se sorgessero dubbi, prima di utilizzare il prodotto contattare l'azienda all'indirizzo scritto in ultima pagina.



Questo simbolo indica la classe II di isolamento elettrico, per cui la spina del cordone è priva di polo per la messa a terra



Questo simbolo evidenzia istruzioni e avvertenze per un impiego sicuro. Avvertenze, installazione, uso, pulizia e manutenzione dell'apparecchio potrebbero subire lievi aggiornamenti rispetto al presente manuale; per maggiori dettagli si consiglia di collegarsi al sito www.bimaritaly.it, per consultare il manuale aggiornato on-line.

AVVERTENZE GENERALI

- Questo apparecchio è destinato esclusivamente all'impiego domestico, per ventilare, raffrescare e filtrare l'aria di ambienti interni, secondo le modalità indicate in queste istruzioni. Non utilizzarlo per altri scopi.
- Questo è un apparecchio radio che emette e/o riceve intenzionalmente onde radio a fini di radiocomunicazione e/o radiodeterminazione.
- Non utilizzare l'apparecchio all'aperto o in ambienti particolarmente polverosi, o con materiali estremamente

volatili che potrebbero ostruire i filtri o danneggiare il motore. Ogni altro uso è da considerarsi improprio e pericoloso. Il costruttore non potrà essere ritenuto responsabile di eventuali danni derivanti da uso improprio, erroneo e irresponsabile e/o da riparazioni effettuate da personale non qualificato.

Esempi di apparecchi per ambiente domestico sono apparecchi per tipiche funzioni domestiche, usati in ambito domestico, che possono essere utilizzati per tipiche funzioni domestiche anche da persone non esperte:

- in negozi, uffici e altri luoghi di lavoro similari;
 - in aziende agricole o similari;
 - da clienti di alberghi, motel e altri ambienti di tipo residenziale;
 - in ambienti del tipo bed and breakfast.
- Non utilizzare l'apparecchio con temperatura ambiente superiore a 40°C.
 - Attenzione: quando si utilizzano apparecchi elettrici, occorre sempre rispettare le precauzioni di sicurezza di base per evitare i rischi di incendio, di scosse elettriche e di lesioni fisiche. Ancor più attenzione e precauzione necessita nell'uso di apparecchi elettrici che incorporano un serbatoio con acqua: nel caso di tracimazioni di acqua per prima cosa disattivare la presa di corrente spegnendo l'interruttore del quadro elettrico, e solo dopo togliere la spina dalla presa di corrente. Verificare che le parti elettriche dell'apparecchio non siano bagnate, e se lo fossero asciugare completamente e con cura. Re-inserire la

spina nella presa di corrente, e poi utilizzare l'apparecchio. In caso di dubbio, rivolgersi a personale professionalmente qualificato.

- Non usare l'apparecchio se non funziona correttamente o se sembra danneggiato; in caso di dubbio rivolgersi a personale professionalmente qualificato.
- Se l'apparecchio non è in funzione togliere la spina dalla presa di corrente.
- Scollegare sempre l'apparecchio dalla presa di corrente prima di assemblare, smontare, riempire e svuotare il serbatoio, e prima di pulire i filtri e l'apparecchio.
- Questo apparecchio non è destinato a essere fatto funzionare per mezzo di un temporizzatore esterno o con un sistema di comando a distanza separato, per evitare il rischio di incendio nel caso l'apparecchio sia coperto o sia posizionato in modo non corretto.
- Non spostare l'apparecchio quando è in funzione.
- Non lasciare l'apparecchio esposto agli agenti atmosferici (sole, pioggia, ecc.).
- Questo apparecchio può essere utilizzato da bambini dagli 8 anni in su e da persone con ridotte capacità fisiche, sensoriali o mentali o con mancanza di esperienza o conoscenza se a loro è stata assicurata un'adeguata sorveglianza oppure se hanno ricevuto istruzioni circa l'uso in sicurezza dell'apparecchio e hanno compreso i pericoli correlati. I bambini non devono giocare con l'apparecchio. Le operazioni di pulizia e di

manutenzione non devono essere effettuate da bambini a meno che non abbiano più di 8 anni e siano sorvegliati.

- L'apparecchio deve essere mantenuto fuori dalla portata di bambini.
- L'apparecchio può essere utilizzato da bambini di età non inferiore a 8 anni e da persone con ridotte capacità fisiche, sensoriali o mentali, o prive di esperienza o della necessaria conoscenza, purchè sotto sorveglianza oppure dopo che le stesse abbiano ricevuto istruzioni relative all'uso sicuro dell'apparecchio e alla comprensione dei pericoli ad esso inerenti. I bambini non devono giocare con l'apparecchio. La pulizia e la manutenzione destinata ad essere effettuata dall'utilizzatore non deve essere effettuata da bambini senza sorveglianza.
- Non infilare alcun utensile o le dita fra la maglia delle griglie di protezione della ventola.
- Non tirare il cavo d'alimentazione o l'apparecchio stesso per disinserire la spina dalla presa di corrente.
- Non toccare l'apparecchio o la spina di corrente con mani bagnate e piedi bagnati.
- Se il cavo di alimentazione è danneggiato deve essere sostituito dal costruttore o dal suo servizio assistenza tecnica o comunque da una persona con qualifica simile, in modo da prevenire ogni rischio.
- Assicurarsi che il cavo sia posizionato correttamente e non appoggiare sopra nessun oggetto.

- L'apparecchio deve funzionare sempre in posizione verticale.

Pannetti ghiaccio

Attenzione: mantenere sempre il tappo chiuso. La soluzione contenuta all'interno non deve essere toccata o ingerita o inalata. Tenere fuori dalla portata dei bambini e degli animali.



INSTALLAZIONE

- Dopo aver tolto l'imballaggio, assicurarsi dell'integrità dell'apparecchio; in caso di dubbio non utilizzarlo e rivolgersi a personale professionalmente qualificato. Gli elementi d'imballaggio (sacchetti di plastica, polistirolo espanso, chiodi, ecc.) non devono essere lasciati alla portata di mano di bambini in quanto potenziali fonti di pericolo, ma vanno smaltiti secondo le norme vigenti negli appositi contenitori per la raccolta differenziata. **Attenzione:** eventuali adesivi o fogli pubblicitari applicati, devono essere rimossi prima dell'uso dell'apparecchio.
- Prima di collegare l'apparecchio controllare che i valori di tensione riportati sulla targa dati corrispondano a quelli della rete elettrica. In caso di incompatibilità tra la presa e la spina dell'apparecchio, far sostituire la presa con altra di tipo adatto da personale professionalmente qualificato, il quale accerti che la sezione dei cavi della presa sia idonea alla potenza assorbita dall'apparecchio. In generale è sconsigliato l'uso di adattatori e/o prolunghe; se il loro uso si rendesse indispensabile, devono essere conformi alle vigenti norme di sicurezza e la loro portata di corrente (ampères) non deve essere inferiore a quella massima dell'apparecchio.
- Prima di ogni utilizzo verificare che l'apparecchio sia in buono stato, che il cordone elettrico non sia danneggiato: in caso di dubbio rivolgersi a personale professionalmente qualificato.
- La presa di corrente deve essere facilmente accessibile in modo da poter disinserire con facilità la spina in caso di emergenza.
- Posizionare l'apparecchio su una superficie piana, orizzontale, e stabile, e collocarlo lontano da:
 - fonti di calore (ad es. fiamme libere, fornello gas, ecc.)
 - contenitori di liquidi (ad esempio, vasche da bagno, doccia, lavelli ecc.) per evitare schizzi d'acqua o che vi possa cadere (distanza minima 2 metri)
 - tessuti (tende, ecc.) o materiali volatili che possano ostruire la griglia di aspirazione; verificare che anche la parte anteriore sia sgombra da materiali volatili (polvere, ecc.).
- In caso di guasto o cattivo funzionamento spegnere l'apparecchio e farlo controllare da personale professionalmente qualificato; le riparazioni effettuate da personale non qualificato possono essere pericolose e fanno decadere la garanzia.

- L'apparecchio è dotato dei seguenti elementi:

Attenzione: prima di assemblare l'apparecchio, assicurarsi che sia scollegato dalla presa di corrente.

- Base (per l'assemblaggio si prenda come riferimento le figure): posizionare sul fondo del corpo un guscio in modo da allineare i 4 fori del guscio con il corpo, accoppiare l'altro guscio in modo da sovrapporre un'estremità (rif. A) e l'altra estremità al di sotto (rif. B) fino a fondo; assicurarne il bloccaggio con le 6 viti in dotazione. Al termine dell'operato, verificare che i due gusci siano saldamente assemblati correttamente sul corpo.

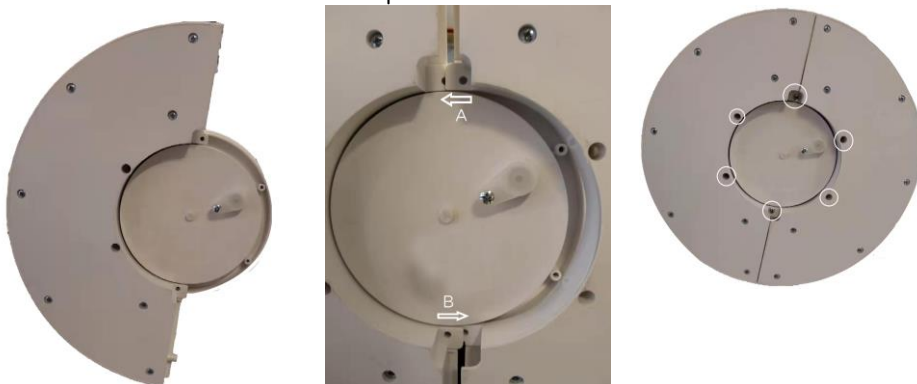

- Serbatoio acqua 3 litri, con finestra trasparente e livelli Min&Max (2), bocchetta basculante di carico acqua (4), è nella parte posteriore, premere il gancio ed estrarre verso l'esterno per aprirlo. Inserire acqua demineralizzata (priva di calcare), e priva di additivi (essenze, detersivi, o quant'altro), non oltre il livello max (5) (circa 3L) e non meno del livello min (6) (circa 1/1,5 litro). Si possono inserire i 2 panetti di ghiaccio (6) in dotazione (se necessario per inserire o togliere i panetti rimuovere la bocchetta) ed per raffreddare maggiormente l'aria, dopo averli ghiacciati in freezer per almeno 10 ore.
- Assicurarsi che il tappo di scarico acqua (5) sia correttamente inserito e posizionato nella propria sede sul fondo dell'apparecchio.
- Griglia frontale (7)
- Filtri: pre-filtro aspirazione (8) e filtro racchiuso (9) in una cornice interno in fibra non tessuta, a lamelle traforate è irrorato con acqua e così raffredda l'aria che lo attraversa.

DESCRIZIONE

Dispositivo Wifi, utilizzabile con Smartphone tramite Applicazione con sistema operativi **Android** o **iOS**.

- Selezioni regolabili tramite APP: stand-by/I; Funzione Raffrescamento (Cool); Modalità Normal/Sleep; 6 Velocità; Ionizzatore; Oscillazione Destra/Sinistra automatica; Timer 8h; Programmazione settimanale; tasto esclusione Luce led di compagnia
- Verificare che il router sia ad uso domestico, la rete WiFi sia 2,4G Hz, non abbia restrizioni di accesso diverse dalla password, la presenza di segnale WiFi forte e uniforme nell'ambiente dove installare e utilizzare l'apparecchio.
- Assicurarsi che lo smartphone sia connesso alla stessa rete WiFi alla quale successivamente il dispositivo sarà associato.

Prima Installazione/Configurazione

1.1 Installare l'applicazione "BIMAR Live Smart" tramite Google Play (Android) o da AppStore (iOS), oppure scansionare il codice QR qui presente.

Per Android



Per iOS



1.2 Al termine dell'installazione, icona dell'applicazione appare. Cliccare l'icona "Bimar Live Smart" per avviare l'applicazione.



1.3 Al primo accesso effettuare la registrazione e compilare le proprie credenziali:

- cliccare "Registra", confermare "Informativa Privacy", "Sono d'accordo" per continuare
- inserire il proprio numero di telefono o indirizzo email (selezionare in alto a destra per scegliere la modalità)
- premere la scritta "Ottieni il codice di verifica", aspettare qualche istante e successivamente inserire il codice ricevuto nella parte "Codice di verifica" tramite

SMS o indirizzo email di registrazione (eventualmente controllare anche nella cartella Posta indesiderata, se non viene ricevuto nella cartella Posta in Arrivo).

1.4 Inserire la password desiderata e cliccare la scritta “Fatto”.

1.5 Appare una schermata e cliccare la scritta “Creazione della Famiglia”.

1.6 Appare una schermata (come immagine sotto) per personalizzare la casa: nome, posizione, nome stanza, e poi confermare.

1.7 Terminata la personalizzazione correttamente, appare la schermata principale dove sono presenti le seguenti funzioni:

-Elenco e gestione dei dispositivi, suddivisi per stanza “🏠”

-Elenco e gestione degli scenari “☀️”

-Gestione profilo utente “👤”

-Accoppiamento di nuovi dispositivi “+”

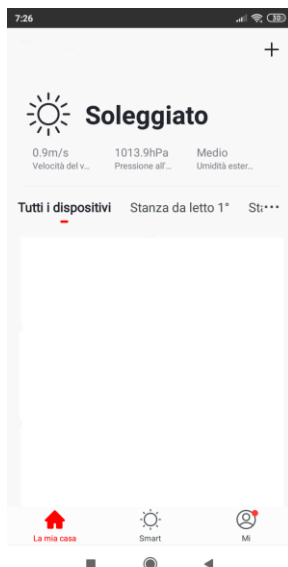
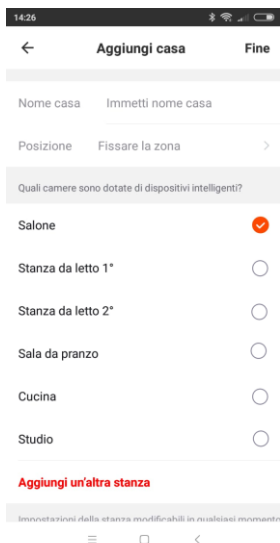

2. Per associare dispositivo allo smartphone

2.1 Inserire la spina nella presa di corrente, si sentirà un “bip”, premere il tasto “TIMER” per cinque secondi circa: si sentirà un “bip” e la spia “” lampeggia velocemente; rilasciare il tasto.

2.2 Aprire APP sullo smartphone: nella prima schermata cliccare su “AGGIUGERE DISPOSITIVO” o in opzione cliccare su “+” in alto a destra.



2.3 Nella schermata successiva, cliccare sulla scritta “Raffrescatore”.

2.4 Nella schermata successiva, cliccare sulla scritta”

Confermare che il LED lampeggia velocemente

/Confermare che il LED lampeggia velocemente.



E' possibile abbinare anche il dispositivo tramite la "Modalità AP", premere il tasto in alto a destra, premere il tasto "TIMER" per cinque secondi circa: si sentirà un "bip" e la spia "📶" lampeggia velocemente, rilasciare il tasto; aprire le impostazioni del telefono WI-FI e connettere alla rete "Bimar Live Smart xxx" o "Smart Life xxx" e poi premere "connettere ora".

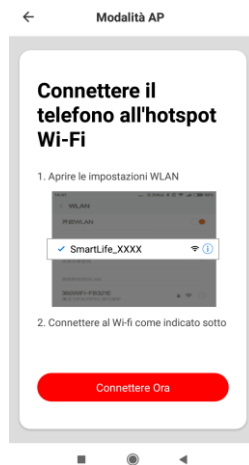

- 2.5 Nella schermata successiva "Impostare il Wi-Fi" (vedi sotto), inserire la **PASSWORD** della vostra rete Wi-Fi, e cliccare sul simbolo "confermare" per attivare la connessione. Inizia il conteggio alla rovescia (vedi sotto), che si interrompe quando è avvenuta la connessione tra dispositivo e smarthphone.
- 2.6 Riappare la prima schermata con in aggiunta la scritta "**RAFFRESCATORE**" (vedi immagine) e cliccare su "**FATTO**" per attivare l'apparecchio. Il dispositivo può essere condiviso anche con altri utenti. (vedi successivo paragrafo: Descrizione del pannello comandi dell'apparecchio o Uso tramite smartphone).

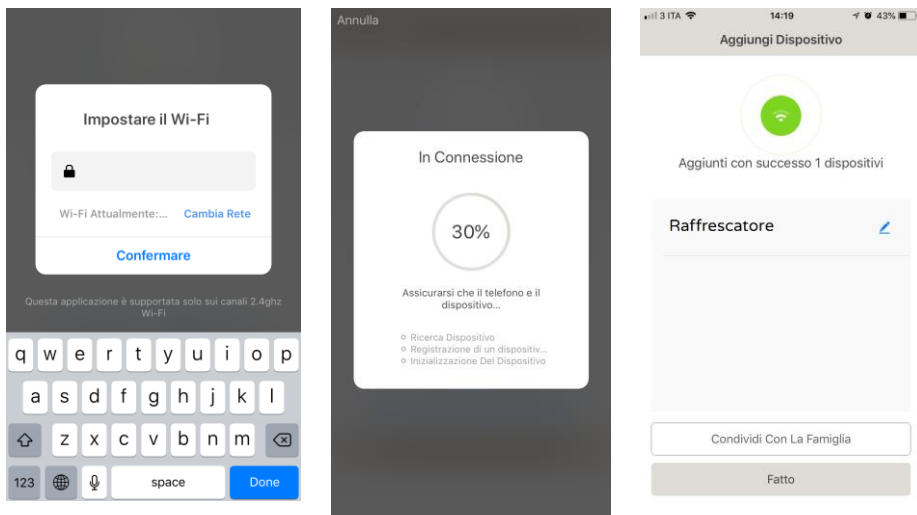



Nel caso le operazioni sopra descritte non procedano correttamente, necessità resettare il dispositivo, operando in questo modo: togliere la spina dalla presa di corrente, lasciare scollegato il dispositivo 30 secondi. Re-inserire la spina nella presa di corrente del dispositivo, premere il tasto “TIMER” per cinque secondi circa: si sentirà un “bip” e la spia “” lampeggia velocemente; rilasciare il tasto.

Impostazioni e personalizzazioni.

Aprire sullo smartphone la schermata e premere  in basso a destra per personalizzare le seguenti funzioni:

- Gestione casa
- Centro Messaggi
- Centro assistenza
- Configurare (audio, messaggi di notifica, info, cancella chace)

Premere  in basso al centro per personalizzare la operatività del dispositivo a seconda dei vari scenari o condizioni presenti nell’APP (ad esempio: Ritorno a casa, Lasciare casa, Alba, Buona notte, Temperatura, Umidità, Tempo meteorologico, Qualità dell’aria, Alba tramonto), oppure in abbinamento con altri dispositivi.

Premere  in basso a sinistra e poi sopra la parte alta della schermata, per

esempio:  per personalizzare (aggiornare e/o modificare dove è consentito) la posizione del dispositivo oppure la velocità del vento, pressione dell'aria, umidità e temperatura esterna (immagine a lato).

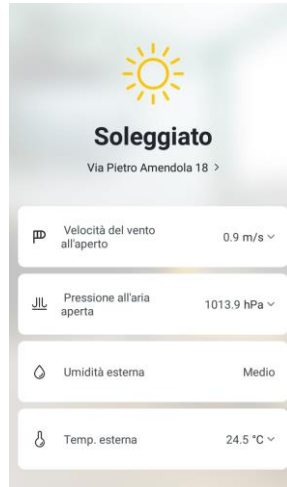

Premere  in alto a destra per personalizzare quanto segue:

- Modificare Nome del dispositivo
- Posizione del dispositivo
- Controllare la Rete
- Apparecchiature di terze parti supportati: Amazon Alexa, Google Assistant per accendere e spegnere il dispositivo
- Condivisione dei dispositivi
- Creare un gruppo Commento
- Info Dispositivo
- Feedback
- Aggiornare Firmware
- Rimozione dispositivo
- Reimposta Impostazioni di Fabbrica

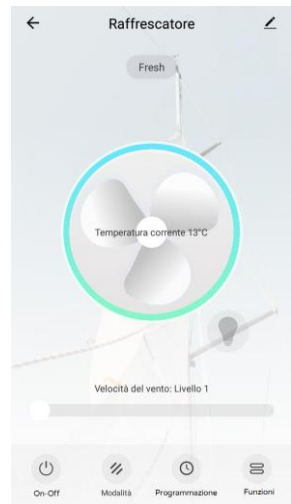

Lo smartphone deve essere connesso tramite rete Wifi o rete dati del cellulare per il controllo da remoto.

Controllo vocale

Il dispositivo è compatibile con i controlli vocali di Amazon Alexa, Google Assistant. Aprire APP corrispondente (assicurarsi che l'account e password utilizzati corrispondano a quelli dell'applicazione "Bimar Live Smart" oppure "Smart Life") e seguire le impostazioni.

Google Home: alcuni comandi vocali base sono:

- "OK Google" o "Hey Google", accendi XX (nome del dispositivo)
- "OK Google" o "Hey Google", spegni XX (nome del dispositivo)
- ...ecc

Amazon Alexa: alcuni comandi vocali base sono:

- "Alexa", accendi XX (nome del dispositivo)
- "Alexa", spegni XX (nome del dispositivo)
- ...ecc

DESCRIZIONE

Descrizione del dispositivo o Uso tramite smartphone (*Seguire la procedura del paragrafo 1.1*)

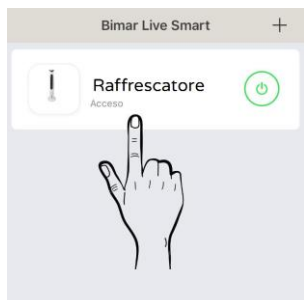

Attenzione: utilizzare l'apparecchio solo con la base correttamente assemblata.

- Tasto "ON/OFF" per azionare l'apparecchio o disattivarlo mettendolo in stand-by
- Tasto "COOL/ANION": aziona le funzioni Raffrescamento e Ionizzatore. Premere ripetutamente il tasto: ad ogni pressione varia la funzione selezionata: una volta è attiva la sola funzione Cool (raffrescamento), seconda volta Anion (Ionizzatore), una terza volta Cool+Anion ed una quarta per disattivare le funzioni.
"COOL" (raffrescamento): raffresca l'aria e per evaporazione di micro-particelle di H²O di cui è arricchita: la funzione è più efficace quanto più secca è l'aria, e diminuisce con l'aumento della umidità relativa (UR). Il tasto aziona e spegne la pompa dell'acqua, quando è attiva si illumina il simbolo corrispondente.
"ANION" produce un flusso di ioni negativi che neutralizzano ioni positivi presenti l'aria, quando è attiva si illumina il simbolo corrispondente.
- Tasto "SWING", oscillazione orizzontale (destra-sinistra); premere per attivarla, quando è attiva si illumina il simbolo corrispondente e premere nuovamente per disattivarla.

- tasto “SPEED” aziona le 6 velocità; ad ogni pressione varia la velocità, quando si illumina il simbolo corrispondente alla velocità selezionata: (01-02-03-04-05-06).
- tasto “TIMER”: imposta il tempo di funzionamento, al termine del quale l'apparecchio si arresta. Premere ripetutamente il tasto: ad ogni pressione varia il tempo (da 0,5 h sino a 8h), e sul pannello comandi si illumina il tempo selezionato. (h). Per disattivare il timer, premere il tasto sino a che si spengono tutti i tempi (00).
- Tasto “Mode”: le due modalità si selezionano premendo il tasto: Normal e Sleep. La modalità “Sleep” riduce la ventilazione da una velocità a quella successiva inferiore.
Se premuto per circa cinque secondi circa (si sentirà un bip) resetta il dispositivo per la connessione con wifi.
- Programmatore settimanale (**si attiva solo tramite lo Smartphone**) imposta: i periodi acceso/spento di ogni giorno della settimana, modalità normale/sleep, 6 velocità ventilazione, oscillazione orizzontale destra/sinistra, ionizzatore, luce LED di compagnia accesa/spenta.
Per i periodi acceso/spento, selezionare il tempo (ore e minuti) e confermare la funzione (acceso oppure spento) e poi le successive (spento oppure acceso), i periodi possono essere ripetuti durante la settimana; velocità, modalità, ecc vedi dettagli precedentemente descritti.

USO

Prima di ogni utilizzo verificare:

- che l'apparecchio sia in buono stato
- che il cordone elettrico non sia danneggiato

Per azionare l'apparecchio, inserire la spina nella presa di corrente (si sentirà un “bip” che indica che l'apparecchio è in stand-by), premere il tasto “ON-OFF” e azionare le funzioni desiderate. Per spegnere completamente l'apparecchio, dopo aver premuto il tasto “ON-OFF “ togliere la spina dalla presa di corrente.

Per lunghi periodi di inattività, togliere la spina dalla presa di corrente e l'acqua dal serbatoio.

PULIZIA E MANUTENZIONE

Attenzione: prima di eseguire le normali operazioni di pulizia, togliere la spina dalla presa di corrente.

• Filtri

E' bene pulirli periodicamente (circa ogni 2 settimane max. o più spesso se l'apparecchio lavora continuamente ogni giorno).

Pre-filtro aspirazione (8): svitare la vite con un cacciavite e tramite l'impugnatura togliere il filtro verso l'esterno.

Per togliere la polvere utilizzare uno spazzolino o un aspirapolvere, facendo attenzione a non danneggiare alcuna parte. Se il filtro è molto sporco, lavarlo in acqua tiepida e risciacquare più volte. La temperatura dell'acqua non deve superare i 40°C.

Dopo averlo lavato, lasciarlo asciugare completamente prima di reinserirlo correttamente nella propria sede. Non lavarlo in lavastoviglie.

Filtro in fibra non tessuta, a lamelle traforate (9): rimuovere la cornice, quindi eliminare sporco con aspirapolvere o con un pennello facendo attenzione a non danneggiare le superfici, e sciacquare poi con acqua corrente. Far sgocciolare completamente

Reinserirli nella propria sede.

- Verificare costantemente la pulizia dei filtri e inoltre che l'acqua nel serbatoio non abbia depositi e nulla in sospensione, per far sì che le funzioni siano quanto più efficaci.
- Per la pulizia del corpo utilizzare un panno morbido appena imbevuto d'acqua e, all'occorrenza, con detergente comune, non aggressivo.
- Non utilizzare prodotti abrasivi o corrosivi.
- Non immergere nessuna parte elettrica in acqua o altro liquido, se dovesse accadere, asciugare con cura e verificare che le parti elettriche siano perfettamente asciutte e, solo dopo questo accertamento, collegare l'apparecchio alla presa elettrica; in caso di dubbio rivolgersi a personale professionalmente qualificato.
- Per periodi lunghi di inutilizzo, è necessario porre l'apparecchio al riparo da polvere e umidità; consigliamo di utilizzare l'imballo originale.
- Se si decide di non utilizzare più l'apparecchio, si raccomanda di renderlo inoperante tagliando il cavo di alimentazione (prima assicurarsi d'aver tolto la spina dalla presa di corrente), e di rendere innocue quelle parti che sono pericolose qualora utilizzate per gioco dai bambini (ad esempio mattonelle di ghiaccio).

Avvertenze per il corretto smaltimento del prodotto ai sensi della Direttiva Europea direttiva 2011/65/UE.

Alla fine della sua vita utile il prodotto non deve esser smaltito insieme ai rifiuti urbani. Può essere consegnato presso gli appositi centri di raccolta differenziata predisposti dalle amministrazioni comunali, oppure presso i rivenditori che forniscono questo servizio.

Smaltire separatamente un elettrodomestico consente di evitare possibili conseguenze negative per l'ambiente e per la salute derivanti da un suo smaltimento inadeguato e permette di recuperare i materiali di cui è composto al fine di ottenere un importante risparmio di energia e di risorse. Per rimarcare l'obbligo di smaltire separatamente gli elettrodomestici, sul prodotto è riportato il marchio del contenitore di spazzatura mobile barrato. Lo smaltimento abusivo del prodotto da parte dell'utente comporta l'applicazione delle sanzioni amministrative previste dalla normativa vigente.





Scan the QR code to access the quick guide to characteristics.



This symbol tells you to read these instructions carefully before using the appliance, and to inform any third parties if necessary. Keep the instruction booklet for further reference throughout the lifetime of the appliance. If when reading these instructions you find any parts difficult to understand or have any doubts, contact the manufacturer at the address provided on the back page before using the product.



This symbol indicates electrical insulation class II, meaning that the power cord plug does not have an earth pin.



This symbol highlights instructions and precautions for safe use. Warnings and appliance installation, use, cleaning and maintenance procedures may be updated slightly from those described in this manual; for further details, please consult the updated on-line manual at www.bimaritaly.it.

GENERAL WARNINGS

- This appliance is only intended for use in the home, for ventilating, cooling and filtering the air inside the rooms, in accordance with these instructions. It must not be used for other purposes.
- This is a radio appliance that intentionally emits and/or receives radio waves for radiocommunication and/or radiodetermination purposes.
- Do not use the appliance outdoors, in particularly dusty rooms, or in the presence of extremely

volatile materials, which might foul the filters or damage the motor. Any other use constitutes misuse and is hazardous. The manufacturer cannot be held liable for any damage arising from misuse or incorrect or irresponsible use, and/or from repairs by unskilled staff.

Examples of household appliances are appliances for typical household functions, those used in the home, or those which may be used for typical household functions even by untrained persons:

- in shops, offices and other similar workplaces;
 - on farms and in similar locations;
 - by the customers of hotels, motels and other residential environments;
 - in bed and breakfast establishments.
- Do not use the appliance with room temperature over 40 °C.
 - Warning: when using electrical appliances, always comply with the basic safety precautions to avoid the risks of fire, electric shock and physical injury. Even greater care and attention is required when using electrical appliances which incorporate a water tank: if water overflows, first disconnect the power supply by turning off the control panel switch, and only then remove the plug from the

power socket. Check that the electrical parts of the appliance are not wet, and if this is the case dry them completely and carefully. Reconnect the plug to the power socket and then use the appliance. If in doubt, call in qualified staff.

- Do not use the appliance if it is not functioning correctly or appears damaged: if in doubt, call in qualified staff.
- Unplug the appliance from the socket when not in use.
- Always disconnect the appliance from the power socket before assembling, dismantling, filling and emptying the tank, and before cleaning the filters and the appliance.
- This appliance is not intended for operation by means of an external timer or with a separate remote control system, to avoid the risk of fire if the appliance is covered or not correctly positioned.
- Never move the appliance when in operation.
- Never leave the device exposed to the weather (sun, rain, etc.).
- This appliance may be used by children from 8 years and above and persons with reduced physical, sensory or mental capabilities or lack of experience and knowledge if they have been given supervision or instruction concerning use of the appliance in a

safe way and have understood the hazards involved. Children must not play with the appliance. Cleaning and maintenance shall not be made by children **unless they are over 8 years old** and are supervised.

- The appliance must be kept out of reach of children.
- This appliance can be used by children aged from 8 years and above and persons with reduced physical, sensory or mental capabilities or lack of experience or the necessary knowledge providing they are supervised or have been instructed on the safe use of the appliance and understand the hazards involved. Children must not play with the appliance. Cleaning and maintenance intended to be carried out by the user should not be done by children unless they are supervised.
- Never insert any tools or fingers into the mesh of the fan guard grilles.
- Do not pull on the power cable or the appliance itself to remove the plug from the power socket.
- Do not touch the appliance or the plug with wet hands or feet.
- If the power cable is damaged, it must be replaced by the manufacturer or its technical support service, or by a person with similar qualifications, to prevent all risks.

- Make sure that the cable is correctly positioned and not resting on any object.
- The appliance must always be vertical when in operation.

Ice blocks

Warning: always keep the cap closed. The solution inside must not be touched, swallowed or inhaled. Keep out of reach of children and pets.



INSTALLATION

- After removing the packaging, check that the appliance is intact; if in doubt, do not use it and call in qualified staff. Packaging components (plastic bags, expanded polystyrene, nails, etc.) must not be left within reach of children since they are potentially hazardous; they must be disposed of in accordance with the current law in the relevant recycling bins. **Warning:** any stickers or advertising leaflets affixed to the appliance must be removed prior to its use.
- Before connecting the appliance, check that the voltage values marked on the nameplate are the same as those of the electrical mains, and that the power socket is properly earthed. If the appliance's plug is not compatible with the socket, have the socket replaced with another of suitable type by qualified staff, who must ensure that the socket's wire gauge is suitable for the appliance's power draw. In general, the use of adapters and/or extension leads is not recommended; if their use is unavoidable, they must comply with current safety regulations and their current rating (amps) must be no lower than the maximum current draw of the appliance.
- Before each use, check that the appliance is in good condition and ensure that the power cord is not damaged and do not switch it on unless certain it is intact: if in doubt, call in qualified staff.
- The power socket must be easily accessible so that the plug can be removed easily in an emergency.
- Place the appliance on a flat, horizontal, stable surface, well away from:
 - heat sources (e.g. naked flames, gas burners, etc.)
 - containers of liquids (e.g. bathtubs, showers, sinks, etc.) to ensure it cannot be splashed with or fall into water (distance of at least 2 metres)
 - fabrics (curtains, etc.) or volatile materials which may obstruct the intake grille; also ensure that there are no volatile materials (dust, etc.) on the front of the appliance.

- In case of a fault or malfunction, switch the appliance off and have it checked by qualified staff; repairs by unqualified staff may be dangerous and lead to the loss of warranty cover.

- The appliance comprises the following parts:

Warning: before assembling the appliance, make sure that it is disconnected from the power socket.

- Base (see diagrams for assembly): place one half of the casing on the body to align its 4 holes with the body and add the other half of the casing, overlapping one end (A) with the other end underneath (B) and fully inserted; fix with the 6 screws provided. When done, check that the two halves of the casing are correctly assembled on the body.

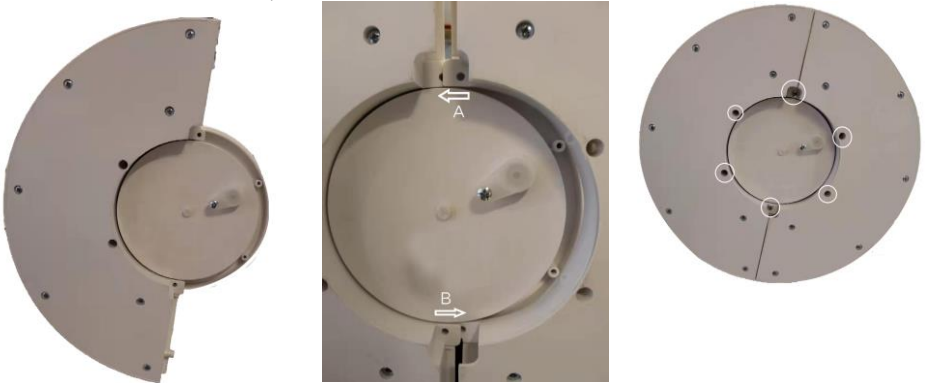

- 3 litre water tank, with clear window and Min&Max level marks (2), the adjustable water filler inlet (4) is in the rear; press the hook and extract outwards to open. Fill with demineralised water (free from lime) and free from additives (fragrances, detergents, etc.), not above the max level (5) (about 3L) and not below the min level (6) (about 1/1.5 litre). The 2 ice blocks (6) supplied can be used (remove the inlet if necessary to fit or remove the blocks) if required for additional air cooling; first freeze them in the freezer for at least 10 hours.
- Make sure that the water drain plug (5) is correctly fitted in the bottom of the appliance.
- Front grille (7)
- Filters: inlet pre-filter (8) and filter enclosed (9) in an internal non-woven fabric frame, with openwork slats, sprinkled with water to cool the air passing through it.

DESCRIPTION

Wi-fi device, usable via Smartphone using an App with **Android** or **iOS** operating systems.

- Settings available via APP: stand-by/I; Cool function; Normal/Sleep function; 6 Speed; Ionizer; automatic Right/Left Swing; 8h timer; Weekly programming; courtesy LED light off button
- Check that the router is for domestic use, that there are no access restrictions except the password, that the Wi-Fi network is 2.4 GHz, and that there is a strong, uniform Wi-Fi signal in the room where the device is to be installed.
- Make sure that the smartphone is connected to the wi-fi network to be used for the appliance.

First Installation/Setup

1.1 Install the "BIMAR life Smart" App via Google Play (Android) or AppStore (iOS), or scan the QR code provided here.

For Android



For iOS



1.2 Once installed, the app icon appears. Click the "Bimar Live Smart" icon to run the app.



1.3 The first time the app is started, register and enter your credentials:

- click "Register" and confirm the "Privacy Policy Statement" with "I agree" to continue
- enter your phone number or email address (select the mode in the top right-hand corner)
- click "Get check code", wait a few moments and then enter the code received in the registration email or text message in the "Check code" field (also check in the

Spam folder if you cannot find the email in your "Incoming Mail" folder).

1.4 Enter the password required and click "Done".

1.5 A screen will open: click "Create Family".

1.6 A screen (as shown on the right) appears where you can customise the home (name, position and name of room). Confirm when done.

1.7 Once you have customised the app correctly, the main screen appears. It contains the following functions:
- List and control of devices, subdivided by room “”

- List and control of scenarios “”

- User profile management “”

- Pairing of new devices “”

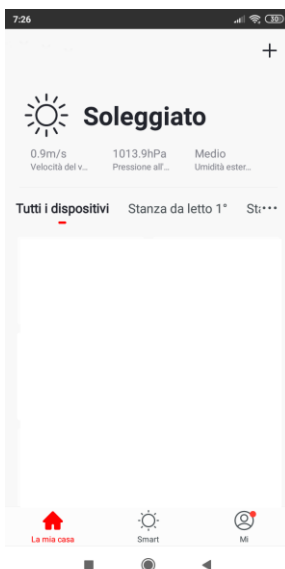
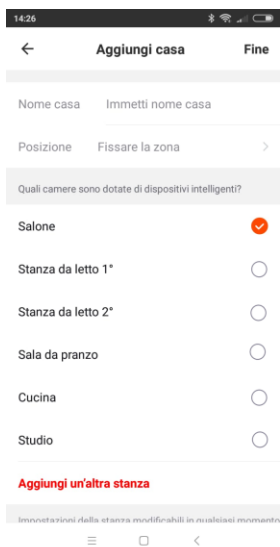

2. To pair new devices with the smartphone

2.1 Connect the plug to the power socket; a "beep" will be heard. Press the "TIMER"

button for about five seconds: a "beep" will be heard and the "📶" light flashes quickly; release the button.

2.2 Open APP on the smartphone: in the first screen, click "ADD DEVICE" or click "⊕" in the top right corner.



2.3 In the next screen, click "Raffrescatore".

Confermare che il LED lampeggia velocemente

2.4 In the next screen, click " /Check that the LED flashes quickly.



The device can also be paired in the “AP Mode”, pressing the button on the top right. press the "TIMER" button for about five seconds: a "beep" will be heard and the “” light flashes quickly; release the button. Access the smartphone WI-FI settings and connect to the “Bimar Live Smart xxx” or “Smart Life xxx” network, then press "connect now".

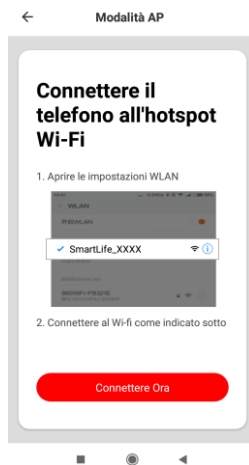

- 2.5 In the next screen, “Set Wi-Fi” (see below), type the **PASSWORD** of your Wi-Fi network and click the "confirm" symbol to activate the connection. The countdown (see below) starts and will be interrupted as soon as the smartphone has connected to the device.
- 2.6 The first screen reappears with the added option “**COOLER**” (see right); click “**DONE**” to activate the appliance.
The device can also be shared with other users. (See next section: Description of appliance control panel or Use via smartphone).





If the above operations do not proceed correctly, the device must be reset by disconnecting the plug from the power socket and leaving the device disconnected for 30 seconds. Re-connect the plug to the power socket. Press the "TIMER" button for about five seconds: a "beep" will be heard and the "📶" light flashes quickly; release the button.

Settings and customisations.

Open the smartphone screen and press  in the bottom right corner to customise the following functions:

- Home management
- Message centre
- Assistance centre
- Configure (audio, alerts, info, cache memory clear)

Press  in the bottom centre to customise operation of the device to suit the various scenarios or operating situations provided by the APP (for example: Back home, Leaving home, Dawn, Goodnight, Temperature, Humidity, Weather, Air quality, Dawn/dusk) or in combination with other devices.

Press  in the bottom left corner and then in the top of the screen, for

example:  **Soleggiato** to customise (update and/or change where permitted) the appliance's position or the outdoor wind speed, air pressure, humidity and temperature (see right).



Press  top right to customise the following:

- Change Device name
- Device position
- Check Network
- Third-party devices supported: Amazon Alexa, Google Assistant for device switch-on and switch-off.
- Device sharing
- Create a Comment group
- Device Info
- Feedback
- Update Firmware
- Remove device
- Restore Factory Settings

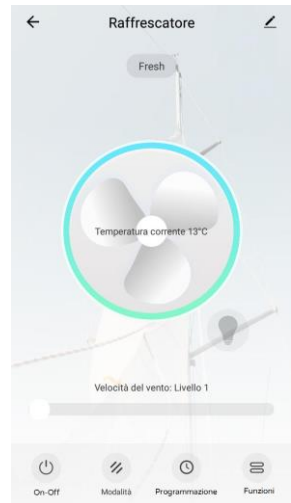

The smartphone must be connected to Wi-Fi or cellular data network for remote control.

Voice control

The device is compatible with Amazon Alexa and Google Assistant voice controls. Open the corresponding App (make sure that the account and password used are the same as those of the “Bimar Live Smart” app) and follow the settings.

Google Home: some basic vocal commands are:

- “OK Google” or “Hey Google”, turn on XX (name of the device)
- “OK Google” or “Hey Google”, turn off XX (name of the device)
- etc.

Amazon Alexa: some basic vocal commands are:

- “Alexa”, turn on XX (name of the device)
- “Alexa”, turn off XX (name of the device)
- etc.

DESCRIPTION

Description of appliance control panel or Use via smartphone (*Follow the procedure in point 1.1*)

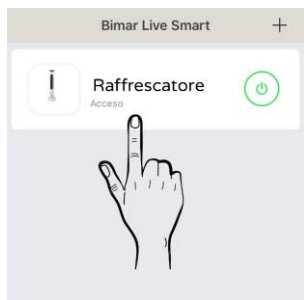

Warning: the appliance must only be used with the base correctly fitted.

- “ON/OFF” button to operate the appliance or deactivate it by switching it to standby mode
- “COOL/ANION” button: operates the Cooling and Ionizer functions. Press the button in repetition: each pressure varies the selected function: one press activates only the Cool function, the second the Anion (Ionizer) function, the third the Cool+Anion function and the fourth deactivates the functions.
“COOL”: cools the air by evaporating the micro-particles of H²O with which it is enriched: the function’s efficacy is directly proportional to the dryness of the air, and decreases as relative humidity (RH) increases. The button switches the water pump on and off; the corresponding symbol illuminates when it is operating.
“ANION” produces a flow of negative ions which neutralise the positive ions in the air; the corresponding symbol illuminates when it is operating.
- “SWING” button: horizontal (left-right) swing. Press to activate and again to stop; the corresponding symbol illuminates when it is operating.

- “SPEED” button: activates the 6 speeds. Each press varies the speed and the symbol corresponding to the speed selected illuminates: (01-02-03-04-05-06).
- “TIMER” button: sets the operating time after which the appliance stops. Press the button in repetition: each press modifies the time (from 0.5 h up to 8h), and the time selected lights up on the control panel.
(h). To deactivate the timer, press the button until all the times go out (00).
- “Mode” button: the two modes are selected by pressing the button: Normal and Sleep. "Sleep" mode reduces the fan speed to the level immediately below the one set.
Press for about five seconds (a beep is heard) to reset the appliance for wi-fi connection.
- Weekly programming (**only activated via Smartphone**): sets: the on/off periods for each day of the week, normal/sleep mode, 6 fan speeds, right-left swing, Ionizer, courtesy LED light on/off.
For on-off periods, select the time (hours and minutes) and confirm the function (on or off), and then the next ones (off or on) - periods may be repeated during the week; speed, mode, etc. (see details described previously).

USE

Before each use, make sure that:

- the appliance is in good condition
- that the mains cable is not damaged

To operate the appliance insert the plug into the power socket (a "beep" will sound to indicate that the appliance is in standby mode), press the "ON-OFF" button and start the function required. To switch off the appliance motor completely, press the "ON-OFF" button and remove the plug from the power socket.

For long periods out of use, remove the plug from the power socket and empty the water from the tank.

CLEANING AND MAINTENANCE

Warning: disconnect the plug from the power socket before routine cleaning.

• Filters

These should be cleaned regularly (at least about once a fortnight, or more often if the appliance is in continual operation every day).

Inlet pre-filter (8): undo the screw with a screwdriver and use the handle to extract the filter.

Remove dust with a brush or vacuum cleaner, taking care not to damage any part. If the filter is very dirty, wash it in warm water and rinse it a few times. The water temperature must not exceed 40 °C. After washing, leave it to dry fully before returning it to its proper seat. Never wash in the dishwasher.

Non-woven fabric filter, with openwork slats (9): remove the frame then clean with a vacuum cleaner or a brush, taking care not to damage the surface, and then rinse in running water. Leave to drain completely.

Put them back in place.

- Check the filters constantly to ensure that they are clean, and also ensure that there are no deposits or suspended matter in the water in the tank, to make sure that the appliance functions at top performance.
- Clean the body of the appliance with a soft slightly damp cloth: use an ordinary, non-aggressive cleaner if necessary.
- Do not use abrasive or corrosive products.
- Never immerse any electrical part in water or another liquid; if this should occur, dry carefully and check that the electrical parts are perfectly dry, and do not connect the appliance to the power socket until this has been checked. If in doubt, call in qualified staff.
- If unused for long periods, the appliance must be stored protected from dust and damp; you are advised to use the original packaging.
- If you decide not to use the appliance any more, it must be rendered unusable by cutting off the power supply cord (first making sure that the plug has been removed from the power socket), and any parts which are hazardous if used as children's playthings (such as the ice blocks) must be rendered harmless.

Information for correct disposal of the product under the European Directive 2011/65/EU.

At the end of its lifetime, the product must not be disposed of with ordinary urban waste.

It can be consigned to the special waste recycling centres provided by local government, or by the retailers who provide this service.

Proper disposal of a household appliance prevents possible detrimental effects on the environment or health arising from its incorrect disposal and allows the recovery of its constituent materials, generating major savings of energy and resources. The product bears the crossed-out symbol of a wheeled rubbish bin to indicate that it must be disposed of separately. Illegal dumping of the product by the user will be subject to prosecution under the relevant law.





QR-Code für den Zugriff zur Schnellanleitung der Merkmale scannen.



Dieses Symbol fordert Sie auf, diese Anleitung vor der Benutzung des Gerätes sorgfältig zu lesen und gegebenenfalls Dritte zu informieren. Bewahren Sie diese Anleitung zum Nachschlagen und für die gesamte Lebensdauer des Gerätes auf. Wenn ein Teil dieser Betriebsanleitung schwer verständlich ist oder Sie Zweifel haben, wenden Sie sich bitte an das Unternehmen unter der auf der letzten Seite angegebenen Adresse, bevor Sie das Produkt verwenden.



Dieses Symbol kennzeichnet die elektrische Isolationsklasse II, d.h. der Kabelstecker hat keinen Anschluss für einen Schutzleiter.



Dieses Symbol hebt Anweisungen und Warnhinweise für den sicheren Gebrauch hervor. Warnhinweise, Installation, Gebrauch, Reinigung und Wartung können geringfügig von diesem Handbuch abweichen; für weitere Details gehen Sie bitte auf die Webseite www.bimaritaly.it und konsultieren Sie das aktualisierte Online-Handbuch.

ALLGEMEINE HINWEISE

- Dieses Gerät ist nur zur Verwendung im Haushalt bestimmt, um Innenräume zu lüften, zu kühlen und die Luft zu filtern, wie in diesen Anleitungen angegeben. Das Gerät nicht für andere Zwecke verwenden.
- Dieses ist ein Funkgerät, das absichtlich Radiowellen für die Funkkommunikation und/oder Funkbestimmung aussendet und/oder empfängt.

- Das Gerät nicht im Freien oder in Umgebungen verwenden, die sehr staubig sind oder stark flüchtige Stoffe enthalten, die die Filter verstopfen oder den Motor beschädigen könnten. Jeder andere Gebrauch ist als Missbrauch und als gefährlich zu betrachten. Der Hersteller kann nicht für Schäden haftbar gemacht werden, die durch unsachgemäßen, falschen bzw. unverantwortlichen Gebrauch und/oder Reparaturen durch unqualifiziertes Personal entstehen.

Haushaltsgeräte sind beispielsweise Geräte für typisch häusliche Anwendungen, die im häuslichen Bereich verwendet werden und die für typisch häusliche Anwendungen auch von nicht sachkundigen Personen verwendet werden können:

- in Geschäften, Büros und anderen ähnlichen Arbeitsplätzen;
 - in landwirtschaftlichen oder ähnlichen Betrieben;
 - von Kunden in Hotels, Motels und anderen Wohnunterkünften;
 - in Frühstückspensionen.
- Das Gerät nicht bei Raumtemperaturen über 40°C verwenden.
 - Achtung: Beachten Sie beim Umgang mit Elektrogeräten immer die grundlegenden

Sicherheitsvorkehrungen, um die Gefahr von Feuer, Stromschlägen und Körperverletzungen zu vermeiden. Noch mehr Sorgfalt und Vorsicht ist bei der Verwendung von Elektrogeräten mit Wasserbehälter geboten: Bei überlaufendem Wasser zuerst die Stromversorgung durch Ausschalten des Hauptschalters unterbrechen, und erst danach den Stecker aus der Netzsteckdose ziehen. Kontrollieren Sie, ob die elektrischen Bauteile des Geräts nass sind; wenn ja, müssen sie sorgfältig und vollständig getrocknet werden. Stecken Sie den Stecker wieder in die Steckdose und verwenden Sie das Gerät. Wenden Sie sich im Zweifelsfall an qualifiziertes Fachpersonal.

- Verwenden Sie das Gerät nicht, wenn es nicht ordnungsgemäß funktioniert oder beschädigt zu sein scheint. Wenden Sie sich im Zweifelsfall an qualifiziertes Fachpersonal.
- Wenn das Gerät nicht in Betrieb ist, ziehen Sie den Stecker aus der Netzsteckdose.
- Ziehen Sie immer den Stecker aus der Steckdose, bevor Sie den Behälter einfügen, herausnehmen, füllen und entleeren und bevor Sie die Filter bzw. das Gerät reinigen.
- Dieses Gerät darf nicht mit einem externen Timer oder mit einem separaten Fernsteuerungssystem

betrieben werden, um Brandgefahren zu vermeiden, wenn das Gerät abgedeckt oder falsch positioniert ist.

- Bewegen Sie das Gerät nicht, wenn es in Betrieb ist.
- Setzen Sie das Gerät nicht der Witterung (Sonne, Regen usw.) aus.
- Das Gerät darf von Kindern ab einem Alter von 8 Jahren und von Personen mit eingeschränkten körperlichen, sensorischen oder geistigen Fähigkeiten oder ohne Erfahrung oder Kenntnisse benutzt werden, wenn sie angemessen beaufsichtigt werden oder wenn sie in den sicheren Gebrauch des Geräts eingewiesen wurden und die damit verbundenen Gefahren verstanden haben. Kinder dürfen nicht mit dem Gerät spielen. Kinder dürfen das Gerät weder reinigen noch warten, **es sei denn, sie sind älter als 8 Jahre** und werden beaufsichtigt.
- Das Gerät muss außer der Reichweite von Kindern aufbewahrt werden.
- Das Gerät darf von Kindern ab einem Alter von 8 Jahren und von Personen mit eingeschränkten körperlichen, sensorischen oder geistigen Fähigkeiten oder ohne Erfahrung oder die notwendigen Kenntnisse benutzt werden, vorausgesetzt, sie werden beaufsichtigt oder sie

haben Anweisungen für den sicheren Gebrauch des Geräts erhalten und verstehen die damit verbundenen Gefahren. Kinder dürfen nicht mit dem Gerät spielen. Die vom Benutzer durchzuführende Reinigung und Instandhaltung darf nicht von unbeaufsichtigten Kindern durchgeführt werden.

- Führen Sie keinen Gegenstand oder die Finger zwischen die Schlitze des Schutzgitters des Lüfters ein.
- Ziehen Sie niemals am Netzkabel oder am Gerät, um den Stecker aus der Steckdose zu ziehen.
- Berühren Sie das Gerät oder den Netzstecker nicht mit nassen Händen und nassen Füßen.
- Bei Beschädigung des Netzkabels muss dieses vom Hersteller, von dessen technischen Kundendienst oder auf jeden Fall von einem entsprechend qualifizierten Fachmann ersetzt werden, um jegliches Risiko zu vermeiden.
- Stellen Sie sicher, dass das Kabel richtig verläuft und auf keinem Gegenstand liegt.
- Das Gerät muss immer in vertikaler Stellung betrieben werden.

Kühlelemente

Achtung: Die Verschlusschraube muss immer geschlossen sein. Die darin enthaltene Lösung darf nicht berührt, verzehrt oder eingeatmet werden. Außer der Reichweite von Kindern und Tieren aufbewahren.



INSTALLATION

- Vergewissern Sie sich nach dem Entfernen der Verpackung, dass das Gerät unversehrt ist. Benutzen Sie es im Zweifelsfall nicht und wenden Sie sich an fachlich qualifiziertes Personal. Die Verpackungselemente (Plastiktüten, Styropor, Nägel usw.) dürfen nicht in Reichweite von Kindern gelassen werden, da sie mögliche Gefahrenquellen darstellen. Entsorgen Sie diese gemäß den gültigen Vorschriften in die entsprechenden Tonnen für die Mülltrennung. **Achtung:** Aufkleber oder sonstige aufgebrauchte Werbezettel müssen vor Verwendung des Geräts entfernt werden.
- Bevor Sie das Gerät anschließen, kontrollieren Sie, ob die Spannungswerte auf dem Typenschild mit denen des Stromnetzes übereinstimmen. Falls der Steckertyp nicht für die vorhandene Steckdose geeignet ist, lassen Sie den Stecker von qualifiziertem Personal durch einen passenden Stecker austauschen. Dabei muss das Personal besonders darauf achten, dass der Querschnitt der Kabel des neuen Steckers für die aufzunehmende Geräteleistung geeignet ist. In der Regel ist von der Verwendung von Adaptern und/oder Verlängerungskabeln abzuraten. Wenn ihr Gebrauch nicht vermeidbar ist, müssen sie den geltenden Sicherheitsvorschriften entsprechen und ihre Stromabgabe (Ampère) darf nicht unter der maximalen Stromabgabe des Geräts liegen.
- Überprüfen Sie vor jedem Gebrauch, dass sich das Gerät in einem einwandfreien Zustand befindet und dass das Stromkabel nicht beschädigt ist. Wenden Sie sich im Zweifelsfall an fachlich qualifiziertes Personal.
- Die Netzsteckdose muss leicht zugänglich sein, damit der Stecker im Notfall schnell herausgezogen werden kann.
- Stellen Sie das Gerät auf einer ebenen, waagrechten und stabilen Fläche auf, und zwar entfernt von:
 - Wärmequellen (z.B. offenen Flammen, Gasbrennern, usw.)
 - Flüssigkeitsbehältern (z.B. Badewannen, Duschen, Waschbecken usw.), um Wasserspritzer oder das Hineinfallen zu vermeiden (mindestens 2 Meter Abstand)
 - Geweben (Vorhänge usw.) oder flüchtigen Stoffen, die die Sauggitter verstopfen können; prüfen Sie, ob auch an der Vorderseite keine flüchtigen Stoffe vorhanden sind (Staub usw.).
- Schalten Sie das Gerät im Falle eines Fehlers oder einer Fehlfunktion aus und lassen Sie es von fachlich qualifiziertem Personal überprüfen; Reparaturen durch nicht qualifiziertes Personal können gefährlich sein und führen zum Verfall der Garantie.
- Das Gerät ist mit folgenden Elementen ausgestattet:

Achtung: Bevor das Gerät zusammengebaut wird, ist sicherzustellen, dass es nicht an die Steckdose angeschlossen ist.

- Bodenplatte (beim Zusammenbauen so vorgehen, wie in den Abbildungen dargestellt): Am Boden des Körpers eine Plattenhälfte so anordnen, dass deren 4 Bohrungen mit dem Körper fluchten. Die zweite Plattenhälfte so einsetzen, dass ein Ende (A) und das andere unteren Ende (B) bis zum Anstoß einrasten. Dann mit den 6 mitgelieferten Schrauben festschrauben. Zum Schluss prüfen, ob die beiden Plattenhälften richtig und fest mit dem Körper verbunden sind.

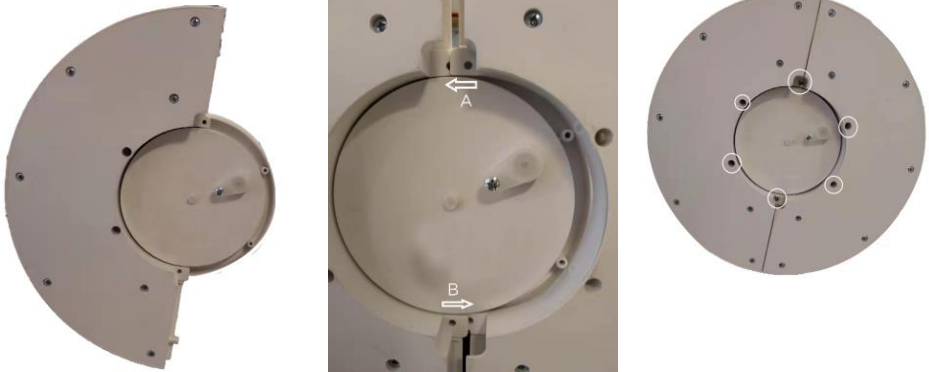

- 3-Liter-Wasserbehälter mit transparentem Fenster und min/max-Füllstandanzeiger (2), schwenkbarer Füllöffnung (4) im hinteren Bereich, den Haken drücken und zum Öffnen nach außen ziehen. Entmineralisiertes (nicht kalkhaltiges) Wasser ohne Additive (Duftstoffe, Reinigungsmittel oder ähnliches) einfüllen, und dabei den max. Füllstand (5) (zirka 3 Liter) nicht überschreiten, aber den min. Füllstand (6) (zirka 1-1,5 Liter) nicht unterschreiten. Zum stärkeren Abkühlen der Luft können die zwei mitgelieferten Kühlelemente (6) eingesetzt werden (zum Einsetzen bzw. Entnehmen der Kühlelemente die Klappe entfernen), nachdem diese mindestens 10 Stunden im Gefrierfach eingefroren wurden.
- Der Verschluss für den Wasserablass (5) muss richtig in seiner Aufnahme am Boden des Geräts sitzen.
- Vorderes Gitter (7)
- Filter: Saug-Vorfilter (8) und in einem Rahmen aufgenommenen Filter (9) aus Vliesstoff mit gelochten Lamellen, der mit Wasser benetzt wird und dadurch die durchströmende Luft abkühlt.

BESCHREIBUNG

WiFi-Gerät, verwendbar über Smartphone mittels Applikation mit Betriebssystem **Android** oder **iOS**.

- Auswahl über APP: Stand-by/I; Funktion Kühlen (Cool); Modus Normal/Sleep; 6 Ionisationsgeschwindigkeit; Ionisator; automatisches Schwingen rechts/links; Timer 8h; Wochenprogrammierung; Ausschalttaste für LED-Leuchte
- Prüfen Sie, ob der Router für den Heimgebrauch geeignet ist, es sich um ein 2,4-GHz-WiFi-Netzwerk handelt, keine anderen Zugangsbeschränkungen als das Passwort vorliegen und ob es ein starkes und einheitliches WiFi-Signal in der Umgebung gibt, in der das Gerät installiert werden soll.
- Vergewissern Sie sich, dass Ihr Smartphone mit dem gleichen WiFi-Netzwerk verbunden ist, dem das Gerät später zugeordnet wird.

Erstinstallation/Konfiguration

1.1 Installieren Sie die Anwendung „BIMAR Live Smart“ über Google Play (Android), AppStore (iOS) oder Einscannen des hier gezeigten QR-Codes.

Für Android



Für iOS



1.2 Wenn die Installation abgeschlossen ist, wird das Symbol der Anwendung angezeigt. Klicken Sie auf das Symbol „Bimar Live Smart“, um die Anwendung zu starten.



1.3 Registrieren Sie sich beim ersten Zugriff und geben Sie Ihre Zugangsdaten ein:

- klicken Sie auf „Registrieren“ und bestätigen Sie „Datenschutzerklärung“, „Ich stimme zu“,
- geben Sie Ihre Telefonnummer oder E-Mail-Adresse ein (wählen Sie oben rechts den Modus aus)
- drücken Sie die Schrift „Den Verifizierungscode erhalten“, warten Sie einige Augenblicke und geben Sie dann den Code ein, den Sie im Teil „Verifizierungscode“ per SMS oder E-Mail-Adressenregistrierung erhalten haben (eventuell auch im

Ordner für unerwünschte Post prüfen, wenn er nicht im Inbox-Ordner empfangen wird).

1.4 Geben Sie das gewünschte Passwort ein und klicken Sie auf die Schaltfläche „Fertig“.

1.5 Es erscheint ein Bildschirm und Sie klicken auf „Familie erstellen“.

1.6 Es erscheint ein Bildschirm (wie unten gezeigt), um das Haus anzupassen: Name, Position, Raumname und dann bestätigen.

1.7 Nach korrekt abgeschlossener Anpassung wird der Hauptbildschirm mit folgenden Funktionen angezeigt:

-Liste und Verwaltung der Geräte, aufgeteilt nach Raum „“

-Liste und Verwaltung der Szenarien „“

-Verwaltung des Benutzerprofils „“

-Ankoppelung neuer Geräte „“

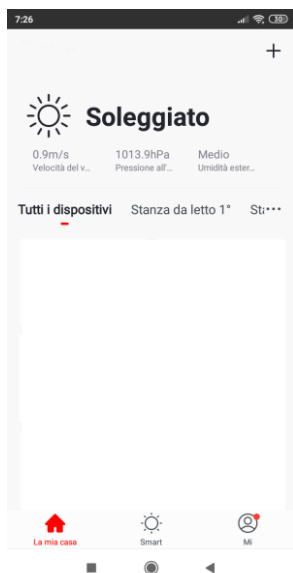
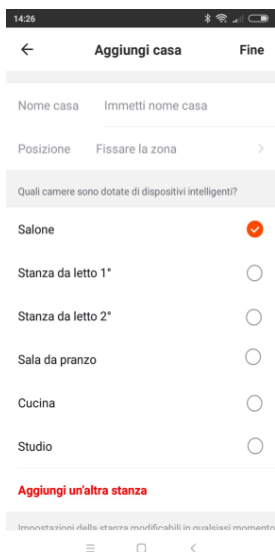

2. So koppeln Sie das Gerät an Ihr Smartphone

2.1 Stecken Sie den Netzstecker in die Steckdose, es ertönt ein Piepton. Drücken Sie die Taste "TIMER" zirka fünf Sekunden lang: es ertönt ein Piepton und die Meldeleuchte "📶" blinkt schnell; lassen Sie die Taste los.

2.2 Öffnen Sie APP auf Ihrem Smartphone: Klicken Sie auf dem ersten Bildschirm auf „GERÄT HINZUFÜGEN“ oder auf „+“ oben rechts.



2.3 Klicken Sie auf dem nächsten Bildschirm auf „Raffrescatore“.

2.4 Klicken Sie nun auf dem nächsten Bildschirm auf

Confermare che il LED lampeggia velocemente

/Bestätigen, dass die LED schnell blinkt.



Das Gerät kann auch über den “AP-Modus” gekoppelt werden. Drücken Sie dazu die Taste oben rechts, drücken Sie die Taste “TIMER” zirka fünf Sekunden lang: Es ertönt ein Piepton und die

Meldeleuchte “” blinkt schnell. Lassen Sie die Taste los, öffnen Sie die WI-FI-Einstellungen Ihres Telefons und verbinden Sie es mit dem Netz “Bimar Live Smart xxx” oder “Smart Life xxx” und bestätigen Sie dann “jetzt verbinden”.

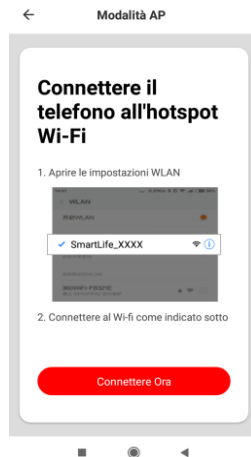

2.5 Geben Sie auf dem nächsten Bildschirm „WiFi einstellen“ (siehe unten) das **PASSWORD** Ihres WiFi-Netzes ein und klicken Sie auf das Symbol „Bestätigen“, um die Verbindung zu aktivieren. Es beginnt der Countdown (siehe unten), der stoppt, wenn die Verbindung zwischen dem Gerät und dem Smartphone hergestellt ist.

2.6 Es erscheint wieder die erste Bildschirmanzeige mit der zusätzlichen Meldung “**KÜHLEN**” (siehe Abbildung). Klicken Sie auf “**GEMACHT**”, um das Gerät zu aktivieren.

Das Gerät kann auch mit anderen Benutzern geteilt werden. (siehe nächsten Abschnitt: Beschreibung des Bedienfelds des Geräts oder Bedienung über Smartphone).





Wenn die oben beschriebenen Vorgänge nicht korrekt ausgeführt werden, muss das Gerät neugestartet werden. Gehen Sie hierfür folgendermaßen vor: Ziehen Sie den Stecker aus der Netzsteckdose, lassen Sie das Gerät 30 Sekunden ausgesteckt. Stecken Sie den Netzstecker wieder in die Steckdose des Geräts, drücken Sie die Taste "TIMER" zirka fünf Sekunden lang: Es ertönt ein Piepton und die Meldeleuchte "📶" blinkt schnell. Lassen Sie nun die Taste los.

Einstellungen und Anpassungen.

Öffnen Sie auf dem Smartphone den Bildschirm und drücken Sie  unten rechts, um folgende Funktionen anzupassen:

- Verwaltung der Wohnung
- Nachrichtencenter
- Kundendienst
- Konfigurieren (Audio, Systemmitteilungen, Info, Cache löschen)

Drücken Sie  unten in der Mitte, um den Betrieb des Geräts an die verschiedenen Szenarien oder Bedingungen in APP (zum Beispiel: Rückkehr nach Hause, Haus verlassen, Gute Nacht, Temperatur, Luftfeuchtigkeit, Witterung, Luftqualität, Sonnenaufgang Sonnenuntergang) oder in Kombination mit anderen Geräten anzupassen.

Drücken Sie  unten links und anschließend oben den oberen Bereich des Bildschirms, zum Beispiel:

 um die Position des Geräts oder die Windgeschwindigkeit, den Luftdruck, die Luftfeuchtigkeit und die Außentemperatur anzupassen (zu aktualisieren und/oder, sofern möglich, zu ändern) (Bild auf der Seite).

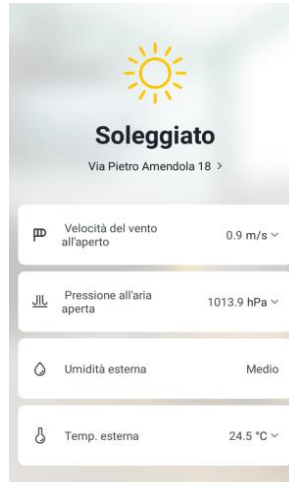

Drücken Sie  oben rechts, um Folgendes anzupassen:

- Name des Geräts ändern
- Position des Geräts
- Netzwerk prüfen
- Unterstützte Geräte von Drittanbietern: Amazon Alexa, Google Assistant zum Ein- und Ausschalten des Geräts
- Teilen der Geräte
- Erstellen einer Kommentar-Gruppe
- Geräte-Info
- Feedback
- Firmware aktualisieren
- Gerät entfernen
- Werkseinstellungen zurücksetzen

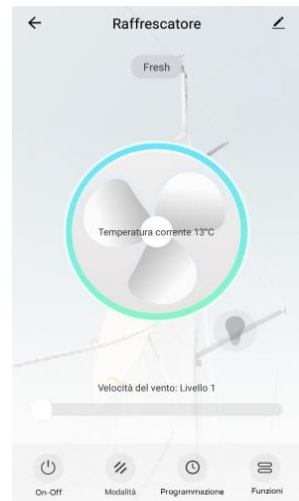

Das Smartphone muss zur Fernsteuerung über ein WLAN- oder Mobilfunknetz verbunden sein.

Sprachsteuerung

Das Gerät ist kompatibel mit den Sprachsteuerungen von Amazon Alexa und Google Assistant unterstützt. Öffnen Sie die entsprechende APP (stellen Sie sicher, dass verwendeter Account und Passwort mit denen der Anwendung „Bimar Live Smart“ oder „Smart Life“ übereinstimmen) und folgen Sie den Einstellungen.

Google Home: Einige grundlegende Sprachbefehle sind:

- „OK Google“ oder „Hey Google“, XX (Gerätename) einschalten
- „OK Google“ oder „Hey Google“, XX (Gerätename) ausschalten
- ...usw.

Amazon Alexa: einige grundlegende Sprachbefehle sind:

- „Alexa“, XX (Gerätename) einschalten
- „Alexa“, XX (Gerätename) ausschalten
- ...usw.

BESCHREIBUNG

Beschreibung des Geräts oder Verwendung mit einem Smartphone (Vorgang nach Abschnitt 1.1 einhalten)

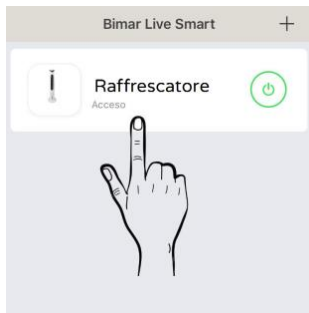

Achtung: Verwenden Sie das Gerät nur bei richtig zusammengebauter Grundplatte.

- Taste „ON/OFF“ zum Einschalten des Geräts oder zum Ausschalten auf Standby
- Taste „COOL/ANION“: zum Aktivieren der Funktionen Kühlen und Ionisator. Die Taste wiederholt drücken. Mit jedem Tastendruck ändert sich die gewählte Funktion. Bei einem Tastendruck ist die Funktion Cool (Kühlen) aktiv, bei zweimaligem Drücken die Funktion Anion (Ionisator), bei dreimaligem Drücken die Funktion Cool+Anion und beim viertem Drücken werden die Funktionen deaktiviert.

„COOL“ (Kühlen): Die Luft wird durch Verdampfen der H₂O-Mikropartikel gekühlt, mit denen sie bereichert ist. Je trockener die Luft, desto wirksamer ist die Funktion. Bei Erhöhung der relativen Luftfeuchtigkeit (r.F.) wird die Wirkung vermindert. Die Taste schaltet die Wasserpumpe ein und aus. Bei aktiver Pumpe leuchtet das entsprechende Symbol.

“ANION” erzeugt einen Fluss negativer Ionen, die die in der Luft vorhandenen positiven Ionen neutralisieren. Bei aktiver Funktion leuchtet das entsprechende Symbol.

- Taste “SWING”, horizontale Schwingung (rechts-links); zum Aktivieren drücken. Bei aktiver Taste leuchtet das entsprechende Symbol. Zum Deaktivieren die Taste nochmals drücken.
- Taste “SPEED” zum Aktivieren der 6 Geschwindigkeiten. Bei jedem Tastendruck ändert sich die Geschwindigkeit. Das Symbol leuchtet je nach gewählter Geschwindigkeit. (01-02-03-04-05-06).
- Taste “TIMER”: dient zur Einstellung der Betriebszeit, nach deren Ablauf das Gerät anhält. Die Taste wiederholt betätigen: Bei jedem Tastendruck ändert sich die Zeit (von 0,5 h bis 8h) und auf dem Bedienfeld leuchtet die eingestellte Zeit (h). Um den Timer auszuschalten, drücken Sie die Taste, bis alle Zeiten erlöschen (00).
- Taste “Mode”: dient zur Auswahl der beiden Betriebsarten: Normal und Sleep. Bei “Sleep” wird die Lüftung auf die nächst niedrigere Stufe reduziert. Wird die Taste zirka fünf Sekunden lang gedrückt (ein Piepton ist zu hören), wird das Gerät für die WiFi-Verbindung zurückgesetzt.
- Wochenprogrammierung (**kann nur über Smartphone aktiviert werden**) zur Einstellung von: Ein-/Ausschaltzeiten für jeden Wochentag, Modus Normal/Sleep, 6 Lüftungsgeschwindigkeiten, horizontale Schwingung rechts/links, Ionisator, LED-Leuchte aus/ein.
Wählen Sie für die Ein-/Ausschaltperioden die Zeit (Stunden und Minuten), bestätigen Sie die Funktion (Ein oder Aus) und dann die nächsten Funktionen (Aus oder Ein); die Perioden können während der Woche wiederholt werden; Geschwindigkeiten, Betriebsarten usw. siehe vorher beschriebene Einzelheiten.

GEBRAUCH

Stellen Sie vor jedem Gebrauch sicher, dass:

- sich das Gerät in einem guten Zustand befindet
- das Netzkabel nicht beschädigt ist

Zum Einschalten des Geräts stecken Sie den Netzstecker in die Steckdose (es ertönt ein Piepton zur Anzeige, das sich das Gerät in Standby befindet). Drücken Sie dann die Taste “ON-OFF” und wählen Sie die gewünschten Funktionen aus. Zum vollständigen Ausschalten des Geräts drücken Sie die Taste “ON-OFF” und ziehen Sie danach den Stecker aus der Steckdose.

Bei längerem Gerätestillstand den Netzstecker aus der Netzsteckdose ziehen und das Wasser aus dem Behälter entleeren.

REINIGUNG UND INSTANDHALTUNG

Achtung: Ziehen Sie den Stecker aus der Steckdose, bevor Sie normale Reinigungsarbeiten ausführen.

- **Filter**

Es wird empfohlen, die Filter regelmäßig zu reinigen (mindestens alle 2 Wochen oder öfter, wenn das Gerät täglich in Dauerbetrieb arbeitet).

Saug-Vorfilter (8): Lösen Sie die Schraube mit einem Schraubendreher und ziehen Sie den Filter an seinem Griff heraus.

Den Staub mit einer Zahnbürste oder einem Staubsauger entfernen. Dabei darauf achten, dass keine Teile beschädigt werden. Wenn der Filter stark verschmutzt ist, waschen Sie ihn in warmem Wasser und spülen Sie ihn mehrmals ab. Die Wassertemperatur darf 40°C nicht überschreiten. Nach dem Waschen lassen Sie ihn vollständig trocknen, bevor Sie ihn wieder richtig an seinem Platz einsetzen. Nicht in der Geschirrspülmaschine reinigen.

Filter aus Vliesstoff mit gelochten Lamellen (9): Den Filterrahmen herausnehmen und den Schmutz mit einem Staubsauger oder einem Pinsel beseitigen. Dabei darauf achten, dass die Oberflächen nicht beschädigt werden. Dann unter fließendem Wasser spülen. Vollständig abtropfen lassen.

Wieder in seine Aufnahme einsetzen.

- Die Sauberkeit der Filter und das Wasser im Behälter ständig kontrollieren. Für die volle Wirksamkeit aller Funktionen dürfen keine Anlagerungen oder Schwebepartikel vorhanden sein.
- Zum Reinigen des Körpers einen weichen Lappen verwenden, der mit Wasser oder bei Bedarf mit einem nicht aggressiven Reinigungsmittel leicht befeuchtet ist.
- Keine reibenden oder korrosiven Produkte verwenden.
- Kein elektrisches Bauteil in Wasser oder in eine andere Flüssigkeit tauchen. Sollte dies dennoch geschehen, sorgfältig trocknen und prüfen, ob die Teile absolut trocken sind. Erst danach darf das Gerät wieder an die Steckdose angeschlossen werden. Wenden Sie sich im Zweifelsfall an qualifizierte Fachleute.
- Bei längerem Gerätestillstand muss der Ventilator an einem vor Staub und Feuchtigkeit geschützten Ort aufbewahrt werden; wir empfehlen dazu, die Originalverpackung zu verwenden.
- Wenn man beschließt, das Gerät nicht mehr zu benutzen, wird geraten, dieses außer Betrieb zu setzen, indem man das Versorgungskabel abschneidet (nachdem man sichergestellt hat, dass der Stecker aus der Steckdose gezogen worden ist), und die Teile unschädlich zu machen, die gefährlich sein könnten, falls sie von Kindern zum Spielen benutzt würden (z.B. Kühlelemente).

Warnhinweise für die korrekte Entsorgung des Produkts gemäß der europäischen Richtlinie 2011/65/EU.

Am Ende seiner Nutzungsdauer darf das Produkt nicht zusammen mit dem Hausmüll entsorgt werden.

Es kann bei den von den örtlichen Behörden eingerichteten speziellen Sammelstellen oder bei Einzelhändlern abgeliefert werden, die den entsprechenden Service anbieten.

Die getrennte Entsorgung eines Haushaltsgeräts verhindert mögliche negative Auswirkungen auf die Umwelt und die Gesundheit, die sich aus seiner unzureichenden Entsorgung ergeben können, ermöglicht die Rückgewinnung der Materialien, aus denen es besteht, und erzielt somit eine erhebliche Einsparung von Energie und Ressourcen. Um die Pflicht zur getrennten Entsorgung von Haushaltsgeräten kenntlich zu machen, trägt das Produkt das Symbol der durchgekreuzten Mülltonne. Die rechtswidrige Entsorgung des Produkts durch den Benutzer führt zur Anwendung von Verwaltungsstrafen, die in der geltenden Gesetzgebung vorgesehen sind.





Scannez le code QR pour accéder au guide rapide des caractéristiques.



Ce symbole vous invite à lire attentivement ces instructions avant toute utilisation de l'appareil et éventuellement à informer des tiers, si nécessaire. Conservez la notice pour pouvoir vous y référer ultérieurement et pendant toute la durée de vie de l'appareil. Si certaines parties sont difficiles à comprendre ou si vous avez des doutes lors de la lecture de ces instructions, contactez la société à l'adresse indiquée à la dernière page avant d'utiliser le produit.



Ce symbole indique: la classe II d'isolation électrique, raison pour laquelle la fiche du cordon est dépourvue de pôle pour la mise à la terre.



Ce symbole met en évidence le mode d'emploi et les instructions pour une utilisation en toute sécurité. Les sections Précautions d'utilisation, Installation, Utilisation, Nettoyage et entretien de l'appareil peuvent subir de légères modifications par rapport à la présente notice; pour des informations complémentaires, nous vous conseillons de vous connecter au site www.bimaritaly.it, pour consulter les mises à jour des instructions en ligne.

MODE D'EMPLOI GÉNÉRAL

- Cet appareil est destiné exclusivement à un usage domestique, pour ventiler, rafraîchir et filtrer l'air des pièces intérieures, selon les modalités indiquées dans la présente notice. Ne pas utiliser pour d'autres finalités.
- Cet appareil est un appareil radio qui émet et/ou reçoit intentionnellement des ondes radio aux fins de radiocommunication et/ou radiorepérage.

- Ne pas utiliser l'appareil à l'extérieur ou dans des pièces particulièrement poussiéreuses ou contenant des matériaux extrêmement volatiles, qui pourraient obstruer les filtres ou endommager le moteur. Toute autre utilisation doit être considérée comme impropre et dangereuse. Le fabricant ne pourra pas être tenu responsable d'éventuels dommages causés par une utilisation impropre, erronée et irresponsable et/ou par des réparations effectuées par un personnel non qualifié.

Les appareils destinés à un usage domestique sont des appareils aux fonctions domestiques typiques, utilisés dans un cadre domestique, qui peuvent être utilisés pour des fonctions domestiques typiques également par des personnes non expertes:

- dans des magasins, bureaux et autres lieux de travail similaires;
 - dans des exploitations agricoles ou similaires;
 - par les clients des hôtels, motels et autres environnements à caractère résidentiel;
 - dans des environnements de type chambres d'hôtes.
- Ne pas utiliser l'appareil quand la température ambiante dépasse 40°C.

- Attention: quand on utilise des appareils électriques, il faut toujours respecter les précautions inhérentes à la sécurité de base afin d'éviter les risques d'incendie, de chocs électriques et de lésions physiques. Une attention et des précautions supplémentaires sont nécessaires lors de l'utilisation d'appareils électriques comprenant un réservoir avec de l'eau: en cas de débordement d'eau, désactivez d'abord la prise de courant en éteignant l'interrupteur sur le tableau électrique, puis retirez la fiche de la prise de courant. Vérifiez que les parties électriques de l'appareil ne sont pas mouillées, dans le cas contraire, essuyez-les complètement et soigneusement. Enfoncez de nouveau la fiche dans la prise de courant, puis utilisez l'appareil. En cas de doute, adressez-vous à un professionnel qualifié.
- Ne pas utiliser l'appareil si celui-ci ne fonctionne pas correctement ou semble endommagé; en cas de doute, adressez-vous à un professionnel qualifié.
- Si l'appareil n'est pas utilisé, retirer la fiche de la prise de courant.
- Toujours débrancher l'appareil de la prise de courant avant de monter, démonter, remplir et vider le réservoir, et avant de nettoyer les filtres et l'appareil.

- Cet appareil n'est pas destiné à fonctionner au moyen d'un temporisateur externe ou avec un système de commande à distance indépendant, pour éviter le risque d'incendie au cas où l'appareil soit recouvert ou positionné de manière non correcte.
- Ne pas déplacer l'appareil quand celui-ci fonctionne.
- Ne laissez pas l'appareil exposé aux agents atmosphériques (soleil, pluie, etc.).
- Cet appareil peut être utilisé par des enfants âgés de plus de 8 ans et par des personnes dont les capacités physiques, sensorielles ou mentales sont réduites, ou des personnes dénuées d'expérience et de connaissances, sauf si elles ont pu bénéficier d'une surveillance ou d'instructions préalables concernant l'utilisation en toute sécurité de l'appareil et en ont compris les dangers inhérents. Les enfants ne doivent pas jouer avec l'appareil. Les opérations de nettoyage et de maintenance ne doivent pas être effectuées par des enfants **à moins que ces derniers aient plus de 8 ans** et soient encadrés par un adulte.
- L'appareil doit être maintenu hors de portée des enfants.

- Cet appareil peut être utilisé par des enfants âgés d'au moins 8 ans et par des personnes ayant des capacités physiques, sensorielles ou mentales réduites, ou manquant d'expérience ou de connaissances nécessaires, à condition qu'elles soient sous la surveillance d'un adulte ou qu'elles aient reçu des instructions concernant l'utilisation en toute sécurité de l'appareil et aient compris les dangers qui lui sont inhérents. Les enfants ne doivent pas jouer avec l'appareil. Le nettoyage et la maintenance destinés à être effectués par l'utilisateur ne doivent pas être effectués par des enfants laissés sans surveillance.
- N'introduisez pas les doigts ou un quelconque ustensile entre les mailles des grilles de protection du ventilateur.
- Ne tirez pas sur le câble d'alimentation ou sur l'appareil pour débrancher la fiche de la prise de courant.
- Ne pas toucher l'appareil ou la prise de courant avec les mains et les pieds mouillés.
- Si le câble d'alimentation est endommagé, il doit être remplacé par le fabricant ou par son service d'assistance technique ou par une personne ayant une qualification similaire, afin d'éviter tout risque.

- Assurez-vous que le câble est positionné correctement et ne posez aucun objet dessus.
- L'appareil doit fonctionner toujours à la verticale.

Pains de glace

Attention: gardez toujours le bouchon fermé. Le gel contenu à l'intérieur ne doit pas être touché, ingéré ou inhalé. Maintenir hors de portée des enfants et des animaux.



INSTALLATION

- Après avoir retiré l'emballage, vérifiez l'intégrité de l'appareil ; en cas de doute, ne l'utilisez pas et contactez un professionnel qualifié. Les éléments d'emballage (sachets en plastique, polystyrène, agrafes, etc.) ne doivent pas être laissés à portée de main des enfants car ils constituent des sources potentielles de danger, mais ils doivent être éliminés conformément à la réglementation en vigueur. **Attention:** retirez les éventuelles étiquettes ou publicités apposées sur l'appareil avant de l'utiliser.
- Avant de brancher l'appareil, contrôlez que les valeurs de tension indiquées sur la plaque données correspondent à celles du réseau électrique. En cas d'incompatibilité entre la prise et la fiche de l'appareil, faites remplacer la prise par une autre de type adapté par un professionnel qualifié, qui contrôlera que la section des câbles de la prise convient à la puissance absorbée par l'appareil. De manière générale, l'utilisation d'adaptateurs et/ou de rallonges est déconseillée; si leur usage devait s'avérer indispensable, ils doivent être conformes aux normes de sécurité en vigueur et leur intensité (en ampères) ne doit pas être inférieure à celle, maximale, de l'appareil.
- Avant chaque utilisation, vérifiez que l'appareil est en bon état, que le cordon électrique n'est pas endommagé : en cas de doute, contactez un professionnel qualifié.
- La prise de courant doit être facilement accessible de façon à pouvoir débrancher aisément la fiche en cas d'urgence.
- Positionner l'appareil sur une surface plane, horizontale et stable, et loin:
 - des sources de chaleur (par exemple, flammes nues, réchaud à gaz, etc)
 - des récipients contenant des liquides (par exemple, baignoire, douche, lavabo, etc) afin d'éviter des projections d'eau ou la chute de l'appareil (distance minimale 2 mètres)
 - des tissus (rideaux, etc) ou matériaux volatiles, pouvant obstruer la grille d'aspiration; vérifier que des matériaux volatiles (poussière, etc) ne se trouvent pas devant la partie antérieure.

- En cas de panne ou de dysfonctionnement, éteignez l'appareil et faites-le vérifier par un professionnel qualifié. Les réparations effectuées par une personne non qualifiée peuvent être dangereuses et annuleront la garantie.
- L'appareil est équipé des éléments suivants:

Attention: avant d'assembler l'appareil, assurez-vous qu'il est bien débranché de la prise de courant.

- Base (pour l'assemblage, prendre les figures comme repère): positionner sur le fond du corps une coque de façon à aligner les 4 trous de la coque avec le corps, emboîter l'autre coque de façon à superposer une extrémité (A) et l'autre extrémité en dessous (B) entièrement; bloquer avec les 6 vis fournies. Une fois l'opération terminée, vérifier que les deux coques sont solidement et correctement assemblées sur le corps.

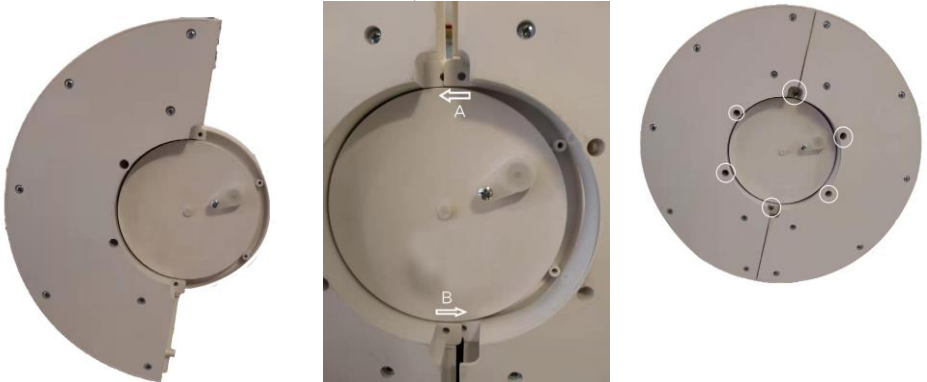

- Réservoir eau 3 litres, avec fenêtre transparente et niveaux Min & Max (2), clapet basculant de remplissage eau (4), situé dans la partie postérieure, appuyer sur le crochet et extraire en tirant vers l'extérieur pour l'ouvrir. Verser de l'eau déminéralisée (sans calcaire) et dépourvue d'additifs (parfums, détergents ou autre), d'une quantité non supérieure au niveau maximal (5) (environ 3 l) et non inférieure au niveau minimal (6) (environ 1/1,5 litre). On peut insérer les 2 pains de glace (6) fournis (si nécessaire pour insérer ou retirer les pains, retirer le clapet) et pour rafraîchir davantage l'air, après les avoir mis au freezer pendant 10 heures minimum.
- Assurez-vous que le bouchon d'évacuation de l'eau (5) est correctement inséré au bon endroit sur le fond de l'appareil.
- Grille frontale (7)
- Filtres: pré-filtre aspiration (8) et filtre renfermé (9) dans un cadre intérieur en fibres non tissées et à lamelles perforées, il est aspergé d'eau et rafraîchit ainsi l'air qui passe au travers.

DESCRIPTION

Dispositif wi-fi utilisable via votre smartphone au moyen de l'application avec systèmes opérationnels **Android** ou **iOS**.

- Sélections réglables au moyen de l'application: veille/I; fonction Rafraîchissement (Cool); Mode Normal/Nuit; 6 vitesses; ioniseur; oscillation droite/gauche automatique; minuteur 8h; programmation hebdomadaire; touche exclusion lumière d'ambiance
- Vérifiez que le routeur est bien à usage domestique, que le réseau Wi-fi est de 2,4 GHz, qu'il n'y a pas de restrictions d'accès autres que le mot de passe, et que le signal Wi-fi est fort et uniforme dans la pièce où vous souhaitez installer et utiliser l'appareil.
- Assurez-vous que votre smartphone est connecté au même réseau Wi-fi auquel l'appareil sera ensuite associé.

Première installation/Configuration

1.1 Installez l'application «BIMAR Live Smart» après l'avoir téléchargée sur Google Play (Android) ou sur AppStore (iOS), ou bien, scannez le code QR ici présent.

Pour Android



Pour iOS



1.2 L'icône de l'application apparaît au terme de l'installation. Cliquez sur l'icône «Bimar Live Smart» pour lancer l'application.



1.3 Lors du lancement, effectuez l'enregistrement en saisissant vos informations personnelles - cliquez sur «Enregistrez» et confirmez «Traitement données personnelles», «Je suis d'accord» - saisissez votre numéro de téléphone ou votre adresse électronique (sélectionnez en haut à droite pour choisir le mode)

- cliquez sur «Obtenir le code de vérification», attendez quelques instants, puis saisissez le code reçu par texto ou courriel d'enregistrement dans la partie «Code de vérification» (dans ce dernier cas, vérifiez le dossier «Courrier non désiré» si le mél n'arrive pas dans votre boîte de réception).

1.4 Saisissez le mot de passe désiré et cliquez sur «Fait».

1.5 Une page apparaît, cliquez sur «Création de la famille».

1.6 Une page apparaît (comme sur l'image ci-contre) pour personnaliser la maison: nom, emplacement, nom pièce, puis confirmez.

1.7 Une fois la personnalisation terminée correctement, la page principale, où sont présentes les fonctions suivantes, apparaît:

-Liste et gestion des appareils, répartis par pièce «  »

-Liste et gestion des conditions «  »

-Gestion profil utilisateur «  »

-Couplage de nouveaux appareils «  »

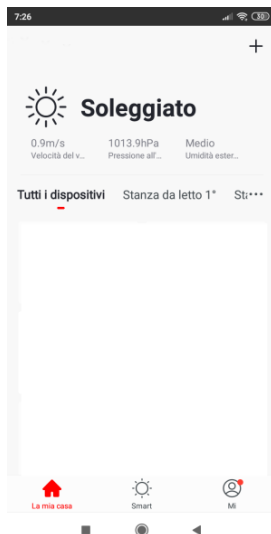
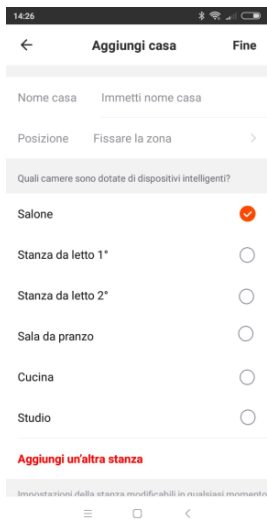

2. Pour associer l'appareil au smartphone

2.1 Insérez la fiche dans la prise de courant, vous entendrez un «bip», appuyez sur la touche «TIMER» pendant cinq secondes environ: vous entendrez un «bip» et le led «» clignote rapidement; relâchez la pression sur la touche.

2.2 Ouvrez l'application sur votre smartphone: sur la première page, cliquez sur «AJOUTER DISPOSITIF» ou bien, cliquez sur «» en haut à droite.



2.3 Sur la page suivante, cliquez sur «».

Confirmerare che il LED lampeggia velocemente

2.4 Sur la page suivante, cliquez sur «» /Confirmez que le LED clignote rapidement:



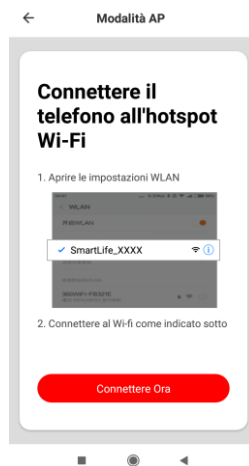

Il est possible d'associer le dispositif également au moyen du «Mode AP», appuyez sur la touche en haut à droite, puis sur la touche «TIMER» pendant cinq secondes environ: vous entendrez

un «bip» et le voyant «» clignote rapidement, relâchez la pression sur la touche; ouvrez les paramètres du téléphone WI-FI et connectez-vous au réseau «Bimar Live Smart xxx» ou «Smart Life xxx», puis appuyez sur «connecter maintenant».

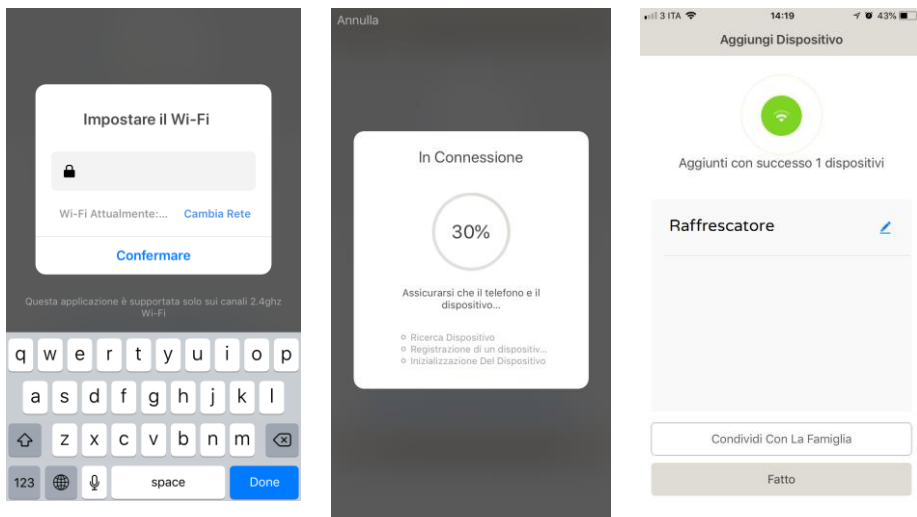

- 2.5 Sur la page suivante «Sélectionner Wi-fi» (voir ci-dessous), saisissez le **MOT DE PASSE** de votre réseau Wi-fi et cliquez sur le symbole «confirmer» pour activer la connexion. Le compte à rebours du temps (voir ci-dessous) débute et s'interrompt dès que la connexion entre l'appareil et le smartphone est établie.
- 2.6 La première page réapparaît avec l'ajout de l'indication «**RAFRAÎCHISSEUR**» (voir image), cliquez sur «**FAIT**» pour activer l'appareil. L'appareil peut être partagé également avec d'autres utilisateurs (voir paragraphe suivant: Description du panneau de contrôle de l'appareil ou Utilisation au moyen du smartphone).





Si les opérations décrites ci-dessus ne se déroulent pas correctement, il faut réinitialiser l'appareil en opérant de la façon suivante: débranchez la fiche de la prise de courant et laissez l'appareil débranché pendant 30 secondes. Insérez à nouveau la fiche dans la prise de courant du dispositif, appuyez sur la touche «TIMER» pendant cinq secondes environ: vous entendrez un «bip» et le voyant «» clignote rapidement; relâchez la pression sur la touche.

Paramètres et personnalisations.

Ouvrez la page sur votre smartphone et appuyez  en bas à droite pour personnaliser les fonctions suivantes:

- Gestion maison
- Centre messages
- Centre assistance
- Configurer (audio, notifications, infos, effacer)

Appuyez  en bas au centre pour personnaliser le fonctionnement du dispositif en fonction des différentes utilisations ou conditions présentes dans l'application (par exemple: Retour à la maison, Quitter maison, Aube, Bonne nuit, Température, Humidité, Météo, Qualité de l'air, Aube coucher de soleil), ou bien, en association avec d'autres dispositifs.

Appuyez  en bas à gauche, puis sur la partie supérieure de la page, par

exemple:  pour personnaliser (mettre à jour et/ou modifier là où cela est possible) la position de l'appareil ou la rapidité du souffle, pression de l'air, humidité et température extérieure (image ci-contre).



Appuyez  en haut à droite pour personnaliser ce qui suit:

- Modifier Nom de l'appareil
- Position de l'appareil
- Contrôler le réseau
- Appareils de tierces parties pris en charge: Amazon Alexa, Google Assistant pour allumer et éteindre le dispositif
- Partage des dispositifs
- Créer un groupe Commentaires
- Info dispositif
- Feedback
- Mettre à jour microprogramme
- Retirer l'appareil
- Revenir aux paramètres d'origine



Pour le contrôle à distance, le smartphone doit être connecté à travers un réseau Wi-fi ou le réseau de données du téléphone portable.

Contrôle vocal

L'appareil est compatible avec les contrôles vocaux d'Amazon Alexa et Google Assistant.

Ouvrez l'application correspondante (assurez-vous que le compte et le mot de passe utilisés correspondent à ceux de l'application «Bimar Live Smart») et suivez les paramétrages.

Google Home : quelques commandes vocales de base :

- «OK Google» ou «Hey Google», allumez XX (nom du dispositif)
- «OK Google» ou «Hey Google», éteignez XX (nom du dispositif)
- ... etc.

Amazon Alexa: voici quelques commandes vocales de base:

- «Alexa», allumez XX (nom du dispositif)
- «Alexa», éteignez XX (nom du dispositif)
- ... etc.

DESCRIPTION

Description du dispositif ou Utilisation au moyen du smartphone (*Suivre la procédure décrite au paragraphe 1.1*)

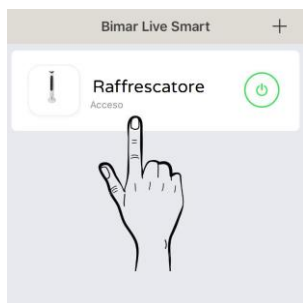

Attention: utiliser l'appareil uniquement avec la base assemblée correctement.

- Touche «ON/OFF» pour activer l'appareil ou le désactiver en le mettant en veille
- Touche «COOL/ANION»: active les fonctions Rafraîchissement et Ioniseur.

Appuyer plusieurs fois sur la touche: à chaque pression, la fonction sélectionnée varie: une seule pression et la seule fonction Cool (rafraîchissement) est activée, une deuxième pression et la fonction Anion (ioniseur) est activée, une troisième et la fonction Cool+Anion est activée, avec la quatrième, les fonctions sont désactivées.

«COOL» (rafraîchissement): rafraîchit l'air par évaporation de micro-particules de H₂O dont celui-ci est enrichi: la fonction est d'autant plus efficace que l'air est sec, elle est moins efficace avec l'augmentation de l'humidité relative (HR). La touche actionne et éteint la pompe de l'eau; quand elle est activée, le symbole correspondant est éclairé.

«ANION» produit un flux d'ions négatifs qui neutralisent les ions positifs présents dans l'air; quand elle est activée, le symbole correspondant est éclairé.

- Touche «SWING», oscillation horizontale (droite-gauche): appuyer pour l'activer, quand elle est activée, le symbole correspondant est éclairé, appuyer une deuxième fois pour la désactiver.

- Touche «SPEED»: actionne les 6 vitesses; à chaque pression de la touche, la vitesse varie, quand le symbole correspondant à la vitesse sélectionnée est éclairé: (01-02-03-04-05-06).
- Touche «MINUTEUR»: établit le temps de fonctionnement, au terme duquel l'appareil s'arrête. Appuyer plusieurs fois sur la touche: à chaque pression le temps varie (de 0,5 h jusqu'à 8 h) et le temps sélectionné est activé sur le panneau de commandes.
(h). Pour désactiver le minuteur, appuyer sur la touche jusqu'à extinction de tous les temps (00).
- Touche «Mode»: les deux modes sont sélectionnés en appuyant sur la touche: Normal et Nuit. Le mode «Nuit» réduit la ventilation d'une vitesse à la vitesse suivante inférieure.
Si la touche est pressée pendant cinq secondes environ (vous entendrez un bip), le dispositif sera réinitialisé pour la connexion wifi.
- Programme hebdomadaire (**activé seulement au moyen du smartphone**) établit: les périodes allumé/éteint de chaque jour de la semaine, mode normal/nuit, 6 vitesses de ventilation, oscillation horizontale droite/gauche, ioniseur, lumière LED d'ambiance allumée/éteinte.
Pour les périodes allumé/éteint, sélectionner le temps(heures et minutes) et confirmer la fonction (allumé ou éteint), puis les paramètres suivants (éteint ou allumé), les périodes peuvent être répétées durant la semaine; pour la vitesse, le mode, etc, voir les descriptions précédentes.

UTILISATION

Avant toute utilisation, assurez-vous:

- que l'appareil est en bon état
- que le cordon électrique n'est pas abîmé

Pour activer l'appareil, introduire la fiche dans la prise de courant: (on entendra un «bip» qui indique que l'appareil se met en veille), appuyer sur la touche «ON-OFF» et sélectionner les fonctions désirées. Pour éteindre complètement l'appareil, après avoir appuyé sur la touche «ON-OFF», débrancher la fiche de la prise de courant. En cas de longues périodes d'inactivité, retirer la fiche de la prise de courant et vider l'eau du réservoir.

NETTOYAGE ET MAINTENANCE

Attention: avant d'effectuer les opérations normales de nettoyage, débrancher l'appareil.

• Filtres

Nous vous conseillons de nettoyer périodiquement l'appareil (environ tous les 2 semaines maximum ou plus souvent si l'appareil fonctionne de façon continue tous les jours).

Pré-filtre aspiration (8): dévisser la vis à l'aide d'un tournevis et tirer le filtre vers l'extérieur au moyen de la poignée.

Pour éliminer la poussière, utiliser une brosse à dents ou un aspirateur, en veillant à n'endommager aucune partie de l'appareil. Si le filtre est très sale, lavez-le à l'eau tiède et rincez-le plusieurs fois. La température de l'eau ne doit pas dépasser 40°C. Après l'avoir lavé, faites-le sécher complètement avant de le remettre correctement à sa place. Ne le lavez pas au lave-vaisselle.

Filtre en fibres non tissées à lamelles perforées (9): retirer le cadre, puis éliminer la poussière à l'aide de l'aspirateur ou d'un pinceau en veillant à ne pas abîmer les surfaces, rincer ensuite à l'eau du robinet. Laisser le filtre s'égoutter complètement. Remettre le filtre en place.

- Vérifier régulièrement la propreté des filtres et l'absence de dépôts dans l'eau du réservoir, rien ne doit être en suspension pour que les fonctions soient le plus efficaces possible.
- Pour le nettoyage du corps, utiliser un chiffon doux simplement humecté d'eau et, si nécessaire, un détergent classique, non agressif.
- Ne jamais utiliser de produits abrasifs ou corrosifs.
- Ne jamais tremper aucune partie électrique dans l'eau ou dans un autre liquide, dans le cas contraire, essuyer soigneusement, vérifier que les parties électriques sont parfaitement sèches et, seulement ensuite, brancher l'appareil à la prise électrique; en cas de doute, s'adresser à un professionnel hautement qualifié.
- Lorsque l'appareil n'est pas utilisé pendant de longues périodes, il doit être remis à l'abri de la poussière et de l'humidité; nous vous conseillons d'utiliser l'emballage d'origine.
- Si vous décidez de ne plus utiliser l'appareil, nous vous recommandons de le mettre hors d'état de fonctionner en coupant le câble d'alimentation (après avoir débranché l'appareil) et de rendre inoffensives les parties dangereuses qui pourraient être utilisées par jeu par des enfants (par exemple, pains de glace).

Avertissements pour une élimination correcte du produit conformément à la directive européenne directive 2011/65/UE.

À la fin de sa vie utile, le produit ne doit pas être jeté avec les déchets ménagers.

Vous pouvez l'apporter dans les centres de tri sélectif appropriés mis en place par les municipalités ou chez les revendeurs qui fournissent ce service.

L'élimination séparée d'un appareil électroménager permet d'éviter de possibles conséquences négatives sur l'environnement et la santé résultant d'une élimination inadéquate et permet de récupérer les matériaux qui le composent afin de réaliser une économie importante d'énergie et de ressources. Pour marquer l'obligation d'éliminer les appareils séparément, le produit porte la marque de la poubelle mobile barrée. L'élimination illégale du produit par l'utilisateur entraîne l'application de sanctions administratives prévues par la législation en vigueur.





Escanee el código QR para acceder a la guía rápida de características.



Este símbolo invita a leer atentamente las instrucciones antes del uso del aparato, y en su caso informar a terceros. Conserve este folleto para poder consultarlo durante toda la vida útil del aparato. Si al leer estas instrucciones de uso encuentra dificultades para entenderlas o surge cualquier duda, contacte con la empresa en la dirección indicada en la última página antes de empezar a utilizar el producto.



Este símbolo indica: la clase II de aislamiento eléctrico, por lo que la clavija del cable no dispone de polo de puesta a tierra.



Este símbolo resalta instrucciones y advertencias para un uso seguro. Advertencias, instalación, uso, limpieza y mantenimiento del aparato pueden presentar leves actualizaciones respecto a este manual; para mayores detalles se aconseja visitar la web www.bimaritaly.it, para consultar el manual actualizado on-line.

ADVERTENCIAS GENERALES

- Este aparato está destinado exclusivamente al uso doméstico, para ventilar, enfriar y filtrar el aire de espacios interiores de acuerdo con las características indicadas en estas instrucciones. No se debe utilizar para otros fines.
- Este es un aparato radio que emite y/o recibe intencionalmente ondas de radio para radiocomunicación y/o radiodeterminación.
- El aparato no debe utilizarse al aire libre o en ambientes particularmente polvorientos o con

materiales muy volátiles que podrían obstruir los filtros o dañar el motor. Cualquier otro uso debe considerarse impropio y peligroso. El fabricante no podrá considerarse responsable por posibles daños derivados del uso impropio, erróneo e irresponsable y/o de reparaciones efectuadas por personal no cualificado.

Ejemplos de aparatos para entorno doméstico, dedicados a funciones típicamente domésticas y utilizados en el ámbito doméstico, que pueden ser utilizados para dichas funciones típicamente domésticas incluso por parte de personas no expertas:

- en tiendas, oficinas u otros lugares de trabajo similares;
 - en explotaciones agrícolas o lugares similares;
 - por parte de clientes de hoteles, moteles y otros entornos de tipo residencial;
 - en establecimientos de tipo «bed and breakfast».
- No se debe utilizar el aparato con temperatura ambiente superior a 40°C.
 - Atención: cuando se utilizan aparatos eléctricos, deben respetarse siempre las precauciones de seguridad básicas para evitar riesgos de incendio,

de descarga eléctrica y de lesiones físicas. Debe prestarse aún más atención y precaución con los aparatos eléctricos que incluyen un depósito con agua. En caso de desbordamientos de agua, desactive en primer lugar la toma de corriente apagando el interruptor del cuadro eléctrico, y solo después saque la clavija del enchufe. Compruebe que las partes eléctricas del aparato no están mojadas, y si lo están séquelas a fondo y con cuidado. Reintroduzca la clavija en la toma de corriente y luego utilice el aparato. En caso de duda, diríjase a personal profesionalmente competente.

- No use el aparato si no funciona correctamente o si parece dañado; en caso de dudas recurra a personal profesionalmente cualificado.
- Si el aparato no está funcionando, retire la clavija de la toma de corriente.
- Desconecte siempre el aparato de la toma de corriente antes de ensamblar, desmontar, llenar y vaciar el depósito, y antes de limpiar los filtros y el aparato.
- Para evitar el riesgo de incendio que derivaría de que el aparato estuviera cubierto o colocado de manera incorrecta, este aparato no está previsto para ser controlado por medio de un temporizador

externo o de un sistema de mando a distancia separado.

- No mueva el aparato cuando está funcionando.
- El aparato no debe quedar expuesto a los agentes atmosféricos (sol, lluvia, etc.).
- Este aparato puede ser utilizado por niños de 8 años en adelante y por personas con reducidas capacidades físicas, sensoriales o mentales o sin experiencia o conocimientos si se les brinda una adecuada vigilancia o si han recibido instrucciones sobre un uso seguro del aparato y han comprendido los peligros que conlleva. No se debe permitir que los niños jueguen con el aparato. Las operaciones de limpieza y mantenimiento no deben ser efectuadas por niños **que no tengan más de 8 años** y sin la vigilancia de un adulto.
- El aparato debe mantenerse fuera del alcance de los niños.
- El aparato puede ser utilizado por niños a partir de 8 años de edad, por personas cuyas capacidades físicas, sensoriales o mentales sean reducidas, o por personas sin experiencia ni conocimientos, siempre y cuando la persona responsable de su seguridad las supervise o les haya proporcionado instrucciones previas sobre el funcionamiento seguro del aparato y sobre los peligros relacionados

con el mismo. No se debe permitir que los niños jueguen con el aparato. Las tareas de limpieza y de mantenimiento encomendadas al usuario no deben ser realizadas por niños sin vigilancia.

- No se debe introducir ninguna herramienta ni los dedos entre la malla de las rejillas de protección del ventilador.
- No tire del cable de alimentación o del propio aparato para desenchufar la clavija de la toma de corriente.
- No toque el aparato o la clavija de enchufe con las manos o los pies mojados.
- Si el cable de alimentación está dañado, pida su sustitución por parte del fabricante o de su servicio técnico, o en cualquier caso por parte de una persona con una calificación equivalente, para así evitar todo posible riesgo.
- Compruebe que el cable está colocado correctamente y no ponga ningún objeto encima.
- El aparato siempre tiene que funcionar en posición vertical.

Panes de hielo

Atención: mantenga siempre el tapón cerrado. La solución contenida en el interior no se debe tocar, ingerir o inhalar. Manténgase fuera del alcance de los niños y de los animales.



INSTALACIÓN

- Tras quitar el embalaje, compruebe la integridad del aparato; en caso de dudas no lo utilice y recurra a personal profesionalmente cualificado. Los elementos del embalaje (bolsas de plástico, poliestireno expandido, clavos, etc.) no deben quedar al alcance de los niños puesto que son potenciales fuentes de peligro; deben eliminarse según las normas vigentes, en contenedores específicos para la recogida selectiva. **Atención:** las pegatinas o las hojas publicitarias aplicadas deben ser retiradas antes de empezar a usar el aparato.
- Antes de conectar el aparato controle que los valores de tensión indicados en la placa de datos se correspondan con los de la red eléctrica. En caso de incompatibilidad entre la toma de corriente y la clavija del aparato, haga sustituir la toma con otra apropiada a personal profesionalmente cualificado, quien deberá comprobar que la sección de los cables de la toma sea idónea para la potencia absorbida por el aparato. En general se desaconseja el uso de adaptadores y/o alargadores; si su uso fuera indispensable, deben cumplir con las vigentes normas de seguridad y su capacidad de corriente (amperios) no debe ser inferior a la máxima del aparato.
- Antes de todo uso controle que el aparato esté en buenas condiciones, que el cable eléctrico no esté dañado: en caso de dudas recurra a personal profesionalmente cualificado.
- La toma de corriente tiene que ser de fácil acceso para que se pueda desenchufar cómodamente la clavija en caso de urgencia.
- Coloque el aparato sobre una superficie plana, horizontal y estable, alejado de:
 - fuentes de calor (por ej. llamas libres, hornillos de gas, etc.);
 - recipientes de líquidos (por ejemplo bañeras, duchas, lavabos, etc.) para evitar salpicaduras de agua o caídas dentro de los mismos (distancia mínima 2 metros)
 - tejidos (cortinas, etc.) o materiales volátiles que podrían obstruir la rejilla de aspiración; compruebe que la parte frontal está libre de materiales volátiles (polvo, etc.).
- En caso de avería o mal funcionamiento apague el aparato y hágalo controlar por personal profesionalmente cualificado; cualquier reparación realizada por personal no cualificado puede resultar peligrosa e implica la anulación de la garantía.
- El aparato cuenta con los siguientes elementos:
Atención: antes de ensamblar el aparato, compruebe que está desconectado de la toma de corriente.

- Base (para el ensamblaje, tome las figuras como referencia): coloque sobre el fondo del cuerpo una cubierta, alineando los 4 orificios de la cubierta con el cuerpo; acople a fondo la otra cubierta de manera a superponer un extremo (ref.A) y el otro extremo debajo (ref.B). Bloquee los elementos con los 6 tornillos suministrados. Al término de la operación, comprobar que las dos cubiertas están ensambladas correctamente sobre el cuerpo.

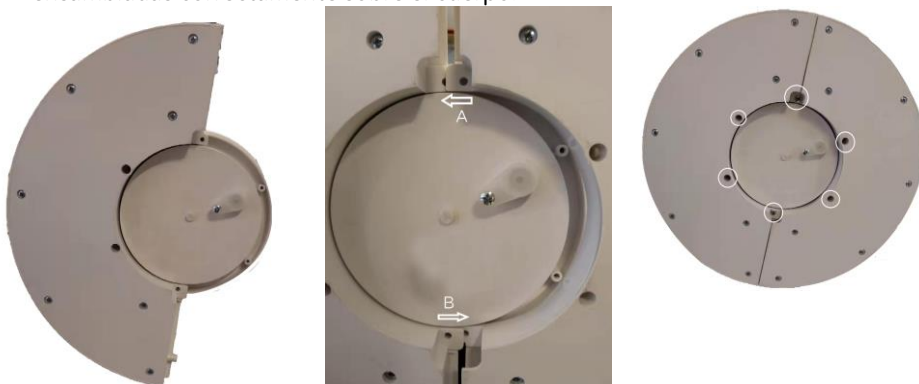

- Depósito de agua 3 litros, con ventana transparente y niveles Mín. y Máx. (2), boquilla basculante de llenado de agua (4); en la parte trasera, apriete el gancho y tire hacia el exterior para abrirlo. Introduzca agua desmineralizada (libre de cal) y sin aditivos (esencias, detergentes u otros), sin rebasar el nivel máx. (5) (aprox. 3 l), y descender por debajo del nivel mín. (6) (aprox. 1/1,5 l). Se pueden introducir los 2 panes de hielo (6) suministrados (en caso de necesidad, retirar la boquilla para colocar o sacar los panes) para refrescar más el aire, después de haberlos enfriado en el congelador al menos 10 horas.
- Compruebe que el tapón de vaciado de agua (5) está colocado correctamente y posicionado en su alojamiento en el fondo del aparato.
- Rejilla delantera (7)
- Filtros: prefiltro de aspiración (8) y filtro encerrado (9) en un marco interno de fibra no tejida, con láminas perforadas; el sistema lo rocía con agua, y así se enfría el aire que lo atraviesa.

DESCRIPCIÓN

Dispositivo Wifi, utilizable con Smartphone mediante aplicación con sistema operativo **Android** o **iOS**.

- Selecciones ajustables con APP: stand-by/I; Función Enfriamiento (Cool); Modalidad Normal/Sleep; 6 Velocidad; Ionizador; Oscilación Derecha/Izquierda automática; Temporizador 8h; Programación semanal; tecla de exclusión Luz led de compañía

- Controle que el enrutador es de uso doméstico (es decir que no tiene restricciones de acceso exceptuando la contraseña), la red WiFi es 2,4 GHz, la presencia de señal WiFi fuerte y uniforme en el entorno en donde instale y utilice el aparato.
- Compruebe que el smartphone está conectado a la misma red WiFi a la que posteriormente asociará el dispositivo.

Primera Instalación/Configuración

1.1 Instale la aplicación “BIMAR Live Smart” buscándola en Google Play (Android) o en AppStore (iOS), opcionalmente escanee el código QR aquí presente.

Para Android



Para iOS



1.2 El icono de la aplicación aparece al final de la instalación. Haga clic en el icono “Bimar Live Smart” para iniciar la aplicación.



1.3 Durante el primer acceso regístrese y rellene con sus datos:

- haga clic en “Registrar” y confirme “Privacidad”, “Estoy de acuerdo” para continuar
- introduzca su número de teléfono o dirección de correo electrónico (seleccione arriba a la derecha para escoger el modo)
- pulse en “Obtener el código de control”, espere unos instantes y posteriormente introduzca en la parte “Código de control” el código que ha recibido mediante SMS o en la dirección de correo electrónico indicada para registrarse (en su caso controle también en la carpeta de Correo no deseado, si no lo recibe en la Bandeja de Entrada).

1.4 Introduzca la contraseña deseada y haga clic en “Listo”.

1.5 Aparece una pantalla, haga clic en “Creación de la Familia”.

1.6 Aparece una pantalla (como en la imagen abajo) para personalizar la casa: nombre, posición, nombre de la habitación, y luego confirme.

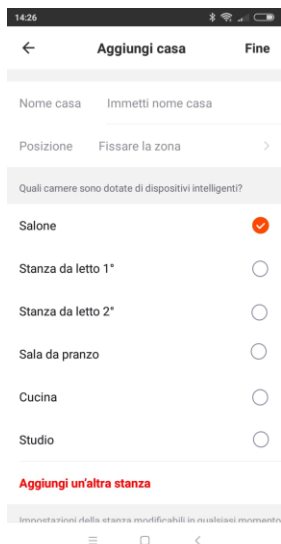

1.7 Al terminar la personalización correctamente, aparece la pantalla principal con las siguientes funciones:

- Lista y gestión de dispositivos, subdivididos por habitación “🏠”
- Lista y gestión de situaciones “☀️”
- Gestión perfil usuario “👤”
- Conexión de nuevos dispositivos “+”

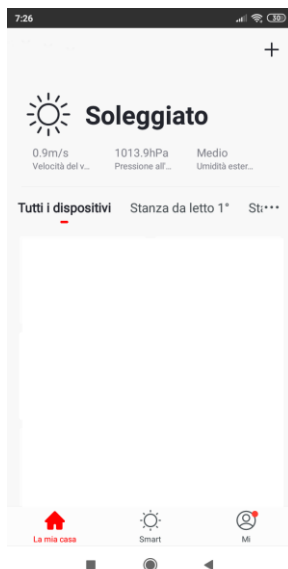

2. Para asociar un dispositivo al smartphone

2.1 Inserte la clavija en la toma de corriente, oirá un pitido, pulse el botón “TIMER”

durante unos cinco segundos, oirá un pitido y el indicador luminoso “📶” parpadea rápidamente; suelte el botón.

2.2 Abra APP en el smartphone: en la primera pantalla pinche en “AGREGAR DISPOSITIVO” o bien arriba a la derecha en el símbolo “+”.



2.3 En la pantalla sucesiva haga clic en “ Raffrescatore ”.

Confermare che il LED lampeggia velocemente

2.4 En la pantalla sucesiva haga clic en “ ”/Confirmar que el LED parpadea rápidamente:



También es posible asociar el dispositivo mediante el “Modo AP”, pulse el botón arriba a la derecha, pulse el botón “TIMER” durante unos cinco segundos, oirá un pitido y el indicador luminoso “” parpadea rápidamente; suelte el botón., abra las configuraciones del teléfono WI-FI y conecte a la red “Bimar Live Smart xxx” o “Smart Life xxx” y luego pulse “conectar ahora”.

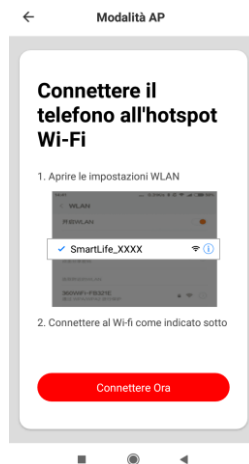

- 2.5 En la pantalla siguiente “Configurar el Wi-Fi” (véase abajo), introduzca la **CONTRASEÑA** de su red Wi-Fi y haga clic en el símbolo “confirmar” para activar la conexión. Inicia la cuenta atrás (véase abajo), que se interrumpe cuando tiene lugar la conexión entre el dispositivo y el smartphone.
- 2.6 Reaparece la primera pantalla con la añadidura de “**ENFRIADOR**” (véase la imagen), haga clic en “**LISTO**” para activar el aparato.
- El dispositivo también puede compartirse con otros usuarios (véase el apartado siguiente: Descripción del panel de mandos del aparato o Uso mediante smartphone).

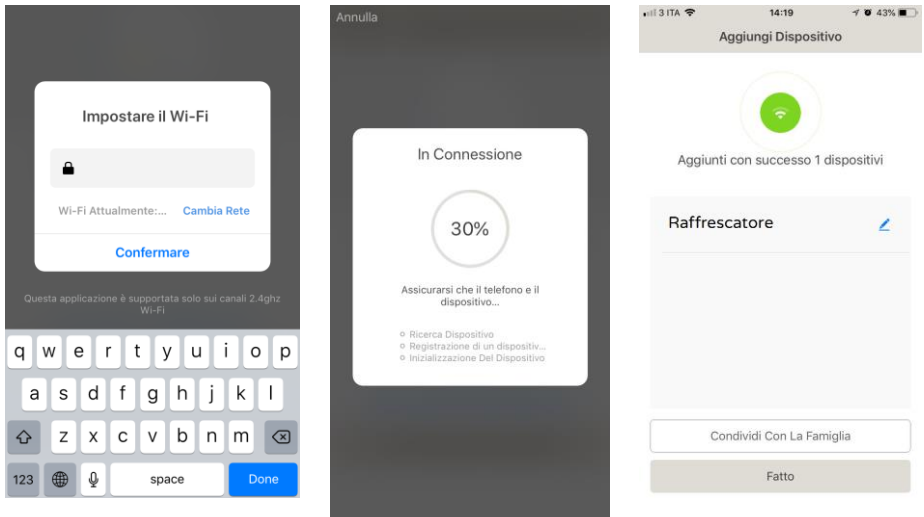



Si las operaciones arriba descritas no proceden correctamente, es necesario reiniciar el dispositivo, actuando de este modo: quite la clavija de la toma de corriente, deje desconectado el dispositivo 30 segundos. Vuelva a insertar la clavija en la toma de corriente del dispositivo, pulse el botón "TIMER" durante unos cinco segundos: oirá un pitido y el indicador luminoso "📶" parpadea rápidamente, suelte el botón.

Configuraciones y personalizaciones.

Abra en el smartphone la pantalla y pulse  abajo a la derecha para personalizar las siguientes funciones:

- Gestión casa
- Centro Mensajes
- Centro servicio técnico
- Configurar (audio, mensajes de notificación, información, borrar caché)

Pulse  abajo en el centro para personalizar la operatividad del dispositivo según las varias situaciones o condiciones presentes en la APP (por ejemplo: Regreso a casa, Salir de casa, Amanecer, Buenas noches, Temperatura, Humedad, Tiempo meteorológico, Calidad del aire, Amanecer Anochecer), o bien en combinación con otros dispositivos.

Pulse  abajo a la izquierda y luego en la parte alta de la pantalla, por

ejemplo:  **Soleggiato** para personalizar (actualizar y/o modificar cuando sea posible) la posición del dispositivo o bien la velocidad del viento, presión del aire, humedad y temperatura exterior (imagen al lado).



Pulse  arriba a la derecha para personalizar lo siguiente:

- Modificar Nombre del dispositivo
- Posición del dispositivo
- Controlar la Red
- Aparatos de terceros aceptados: Amazon Alexa, Google Assistant para encender y apagar el dispositivo
- Compartir dispositivos
- Crear un grupo Comentario
- Información Dispositivo
- Feedback
- Actualizar Firmware
- Quitar dispositivo
- Restablecer Valores de Fábrica

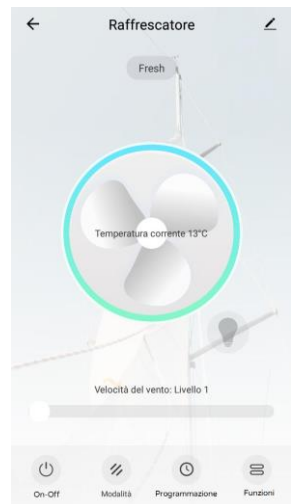

El smartphone debe estar conectado mediante red wifi o red de datos del móvil para su control en remoto.

Control vocal

El dispositivo es compatible con los controles vocales de Amazon Alexa, Google Assistant. Abra la APP correspondiente (compruebe que la cuenta y contraseña utilizadas corresponden a las de la aplicación “Bimar Live Smart” o bien “Smart Life”) y siga las configuraciones.

Google Home: algunos mandos vocales básicos son:

- “OK Google” o “Hey Google”, enciende XX (nombre del dispositivo)
- “OK Google” o “Hey Google”, apaga XX (nombre del dispositivo)
- ...etc

Amazon Alexa: algunos mandos vocales básicos son:

- “Alexa”, enciende XX (nombre del dispositivo)
- “Alexa”, apaga XX (nombre del dispositivo)
- ...etc

DESCRIPCIÓN

Descripción del dispositivo o Uso mediante smartphone (*Siga el procedimiento del apartado 1.1*)

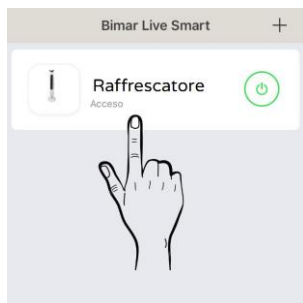

Atención: utilice el aparato solo con la base correctamente ensamblada.

- Tecla “ON/OFF” para accionar el aparato o desactivarlo poniéndolo en stand-by
- Tecla “COOL/ANION”: acciona las funciones de Enfriamiento y Ionizador. Pulse repetidamente la tecla: a cada presión la función seleccionada cambiar: una vez solo está activa la función Cool (enfriamiento), la segunda vez Anion (ionizador), una tercera vez Cool+Anion y una cuarta para desactivar las funciones.
“COOL” (enfriamiento): enfria el aire por evaporación de micropartículas de H₂O con las que está enriquecida; la función es tanto más eficaz cuanto más seco está el aire, y disminuye según aumenta la humedad relativa (HR). La tecla acciona y apaga la bomba de agua; cuando está activa, se ilumina el símbolo correspondiente.
“ANION” produce un flujo de iones negativos que neutralizan iones positivos presentes en el aire; cuando la función está activa, se ilumina el símbolo correspondiente.

- Tecla “SWING”, oscilación horizontal (derecha-izquierda); pulse para activarla, se ilumina el símbolo correspondiente. Pulse nuevamente para desactivarla.
- Tecla “SPEED”, acciona las 6 velocidades; a cada presión la velocidad cambia, y se ilumina el símbolo correspondiente a la velocidad seleccionada: (01-02-03-04-05-06).
- Tecla “TIMER”: define el tiempo de funcionamiento transcurrido el cual el aparato se detiene. Pulse repetidamente la tecla: a cada presión el tiempo cambia (desde 0,5 h hasta 8h), y el tiempo seleccionado se ilumina en el panel de mandos.
(h). Para desactivar el temporizador, pulse la tecla hasta que se apaguen todos los tiempos (00).
- Tecla “Mode”: las dos modalidades se seleccionan pulsando la tecla: Normal y Sleep. El modo “Sleep” reduce la ventilación de una velocidad a la inmediatamente inferior.
Si se presiona durante unos cinco segundos (se oirá un pitido) reinicia el dispositivo para la conexión con wifi.
- Programador semanal (**solamente se activa mediante Smartphone**) define: los periodos de encendido/apagado de cada día de la semana, modo normal/sleep, 6 velocidades ventilación, oscilación horizontal derecha/izquierda, Ionizador, luz LED de compañía encendida/apagada.
Para los periodos encendido apagado, seleccione el tiempo (horas y minutos) y confirme la función (encendido o apagado) y luego las sucesivas (apagado o encendido), los periodos pueden repetirse durante la semana; programas, velocidad, modo, etc. (ver detalles anteriormente descritos).

USO

Antes de cada uso, compruebe:

- que el aparato está en buen estado
- que el cordón eléctrico no está dañado

Para accionar el aparato, introduzca la clavija en la toma de corriente (oír un pitido que indica que el aparato está en stand-by), pulse la tecla “ON-OFF” y accione las funciones deseadas. Para apagar completamente el aparato, retire la clavija de la toma de corriente después de haber pulsado la tecla “ON-OFF”.

En caso de inactividad prolongada, extraiga la clavija de la toma de corriente y vacíe el depósito.

LIMPIEZA Y MANTENIMIENTO

Atención: antes de realizar las operaciones normales de limpieza, extraiga la clavija de la toma de corriente.

• Filtros

Es oportuno limpiarlos periódicamente (cada 2 semanas como mucho, o con mayor frecuencia si el aparato trabaja de forma continua todos los días)

Prefiltro de aspiración (8): destornille el tornillo con un destornillador y retire el filtro hacia el exterior agarrándolo por la empuñadura.

Para quitar el polvo utilice un cepillo o una aspiradora, prestando atención a que no se dañe ninguna parte. Si el filtro está muy sucio, lávelo en agua tibia y aclare varias veces. La temperatura del agua no debe superar los 40°C. Después de lavarlo, déjelo secar completamente antes de volver a ponerlo correctamente en su lugar. No lo lave en el lavavajillas.

Filtro de fibra no tejida, de láminas perforadas (9): retire el marco, elimine la suciedad con un aspirador o con una broca prestando atención para no dañar las superficies, luego aclarar con agua corriente. Déjelos escurrir completamente. Vuelva a insertarlos en su alojamiento.

- Compruebe constantemente la limpieza de los filtros y asegúrese también de que el agua en el depósito esté libre de depósitos y sin nada en suspensión, para que las funciones sean más eficaces.
- Para la limpieza del cuerpo, utilice un paño suave ligeramente embebido de agua y, en su caso, con detergente común no agresivo.
- No utilice productos abrasivos o corrosivos.
- No sumerja ninguna parte eléctrica en agua u otro líquido; si ocurriera, seque todo con cuidado y compruebe que las partes eléctricas están perfectamente secas. Después de esta comprobación, conecte el aparato a la toma eléctrica. En caso de duda, acuda a personal profesionalmente cualificado.
- Si no se va a utilizar durante largo tiempo, el aparato debe guardarse resguardado del polvo y de la humedad; aconsejamos utilizar el embalaje original.
- Si decide dejar de utilizar el aparato, póngalo fuera de servicio cortando el cable de alimentación (después de desconectar el enchufe de la toma de corriente) y asegúrese de volver inofensivas las piezas que podrían resultar peligrosas en caso de ser utilizadas por los niños como si fueran juguetes (por ejemplo panes de hielo).

Advertencias para la eliminación correcta del producto de acuerdo con la Directiva Europea directiva 2011/65/UE.

Al final de su vida útil, el producto no debe eliminarse con los residuos domésticos. Puede entregarse a los centros de recogida selectiva de las administraciones municipales, o bien a los vendedores que ofrecen este servicio.

Al eliminar un electrodoméstico de manera separada, se contribuye a evitar las posibles consecuencias negativas para el medio ambiente y para la salud que derivan de un tratamiento inadecuado, permitiendo además recuperar los materiales que lo constituyen y así obtener un importante ahorro de energía y de recursos. Para recordar la obligación de eliminación separada de los electrodomésticos, se halla aplicado en el producto el símbolo del contenedor de basura móvil tachado. Quien elimine abusivamente el producto incurrirá en las sanciones administrativas previstas por la normativa vigente.



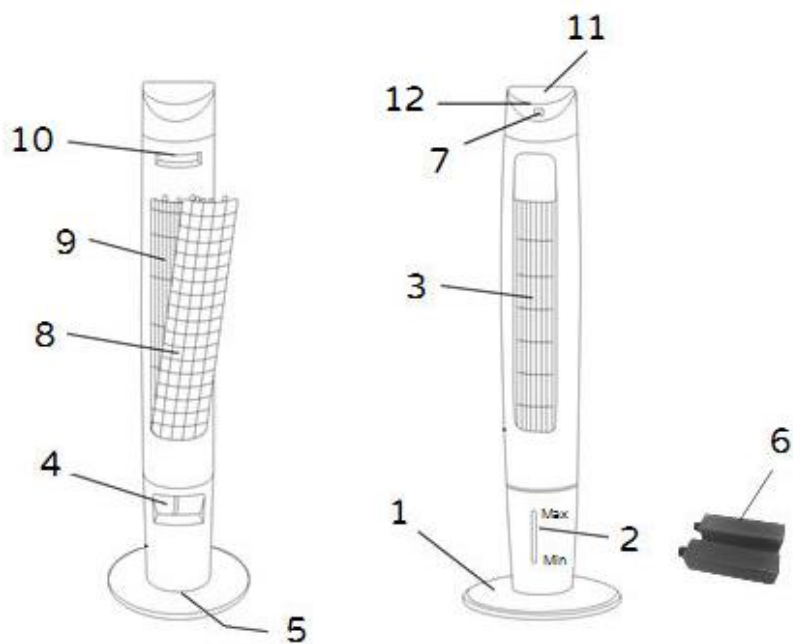

CE

<i>Prescrizioni relative alle informazioni/Information requirements/ Informations/Informationsanforderungen/ Disposiciones relativas a las informaciones</i>				
Descrizione/Description/ Beschreibung/ Descripción	Description/	Simb olo/S ymb ol l	Valore/Val ue/ Valeur/ Wert/Valor	Unità/Unit/ Unité/ Einheit/ Símbolo
Portata massima d'aria/Maximum fan flow rate/ Puissance de ventilation maximale/ Maximaler Luftdurchsatz des Lüfters/ Capacidad máxima de aire		F	3.09	m ³ /min
Potenza assorbita del ventilatore/Fan power input/ Puissance d'entrée ventilateur/ Eingangsleistung des Lüfters/ Potencia absorbida por el ventilador		P	71.8	W
Valori di esercizio/Service value/ Valeur de fonctionnement/ Betriebswert/ Valores de funcionamiento		Sv	0.043	(m ³ /min)/W
Consumo elettrico in modo "attesa"/Standby power consumption/ Consommation électrique en veille/ Standby-Leistungsverbrauch/ Consumo eléctrico en modalidad "reposo"		PSB	0.8	W
Livello di potenza sonora del ventilatore/Fan sound power level/ Niveau sonore ventilateur/ Geräuschpegel des Lüfters/ Nivel de potencia acústica del ventilador		Lwa	61.0	dB(A)
Velocità massima dell'aria/Maximum air velocity/ Vitesse maximale de l'air/ Maximale Luftstromgeschwindigkeit/ Velocidad máxima del aire		C	3.4	m/sec
Norme di misura per il valore di esercizio/Measurement standard for service value/ Valeur standard de fonctionnement/ Messnorm für Betriebswert/ Normativas de medición para valores de funcionamiento		Regolamento/Commission Regulation/ Valeur standard de fonctionnement / Kommissionsvorschrift / Reglamento: (UE) n.206/2012		



Via G. Amendola, 16/18
25019 Sirmione (BS) – ITALY
www.bimaritaly.it

Servizio clienti:



servizioclienti@bimaritaly.it

VR32_I.B._070721